

Bedienungsanleitung

Easy Sun PARASOL JUNIOR

Ampelschirm

Einleitung

SUN-GARDEN bietet Ihnen mit dem *Easy Sun* PARASOL JUNIOR Ampelschirm ein hochwertiges, technisch ausgereiftes und langlebiges Produkt. Es ist nach dem Stand der Technik und anerkannten sicherheitstechnischen Regeln gebaut.

Die folgende Bedienungsanleitung hilft Ihnen, lange Freude an Ihrem Ampelschirm zu haben.

Die Anleitung enthält Hinweise zu folgenden Themen:

- Sicherheit
- Montage
- Bedienung
- Pflege

Lesen Sie die Bedienungsanleitung vor der Benutzung des Ampelschirmes sorgfältig durch. Schäden, die durch Nichtbeachtung der Anleitung entstehen, sind von jeglicher Haftung und Gewährleistung ausgeschlossen.

Der Ampelschirm ist als Sonnenschirm ausgelegt und auch nur für diese Verwendung vorgesehen.

Benutzen Sie den Ampelschirm nur

- für die bestimmungsgemäße Verwendung als Sonnenschutz
- im technisch einwandfreien Zustand

Störungen, die Sicherheit und Funktion des Ampelschirmes beeinträchtigen können, müssen umgehend beseitigt werden.

Die in der Anleitung beschriebenen Wartungs- und Pflegearbeiten sind vom Benutzer durchführbar. Weitreichendere Reparaturen dürfen vom Benutzer nicht vorgenommen werden. Die Pflegehinweise sind für Personen gedacht, die mit dem sicheren Umgang der zu verwendenden Werkzeuge vertraut sind. Führen Sie die Arbeiten nur mit geeigneten Werkzeugen aus.

Sun Garden GmbH • Emsdettener Straße 233 • D-48485 Neuenkirchen

Internet: www.sun-garden.de

Änderungen aufgrund technischer Verbesserungen können ohne Voranzeige vorgenommen werden.

Die vorliegende Anleitung darf weder vollständig noch teilweise ohne vorherige Zustimmung von SUN-GARDEN nachgedruckt oder vervielfältigt werden.

Inhaltsverzeichnis

1.0 Sicherheitshinweise	2	8.3 Schließen des Sonnenschutzes	11
1.1 Wichtige Symbole	2	8.4 Verdrehen des Sonnenschirmes im	
1.2 Sicherheitshinweise	2	Schirm- oder Bodenständer	13
2.0 Lieferform und Lieferumfang	3	9.0 Schutzhülle aufziehen	14
3.0 Aufbau des Ampelschirmes	4	10.0 Pflege des Easy Sun Parasol	
4.0 Ausstattung	5	Junior Ampelschirmes	14
4.1 Allgemeines	5	10.1 Sonnenschutzbezug reinigen	14
4.2 Typenschild	5	10.2 Sonnenschutzbezug entfernen	14
4.3 Sonnenschutzbezug	5	10.3 Sonnenschutzbezug imprägnieren	15
4.4 Sonnenschirmgestell	6	10.4 Ampelschirm reinigen	15
4.5 Bedienelemente: die Handkurbel	6	11.0 Lagerung	15
4.6 Bedienelemente: das Klemmstück	6	12.0 Wartung	16
4.7 Gleitrohranschlag	7	12.1 Regelmäßige Wartung	16
4.8 Bodenhülse	7	12.2 Jährliche Wartung	16
4.9 Schutzhülle	7	13.0 Service-Center / Ersatzteil-	
5.0 Platzbedarf des Ampelschirmes ..	8	versorgung	17
6.0 Ampelschirm aufstellen	9	14.0 Entsorgung	17
7.0 Handkurbel montieren	9	15.0 Technische Daten	17
8.0 Bedienung des Ampelschirmes .	10	16.0 Garantie	18
8.1 Öffnen des Sonnenschutzes	10	Garantieschein	19
8.2 Neigung des Ampelschirmes			
einstellen	11		

1.0 Sicherheitshinweise

1.1 Wichtige Symbole

In der Anleitung sind spezielle Informationen mit folgenden Grafiken gekennzeichnet:



Achtung!

Dieses Symbol kennzeichnet Hinweise, die auf Unfall- und Verletzungsgefahren hinweisen.



Hinweis

Unter diesem Symbol finden Sie allgemeine Tipps zur Handhabung.



Hinweis

Unter diesem Symbol finden Sie Hinweise, die einer Beschädigung des Ampelschirmes vorbeugen.

1.2 Sicherheitshinweise



Achtung: Kippgefahr!

- Verwenden Sie nur den original SUN-GARDEN Schirm- oder Bodenständer.
Eine Haftung hinsichtlich der Standsicherheit des Easy Sun PARASOL JUNIOR Ampelschirmes kann nur bei der Verwendung eines original SUN-GARDEN Schirm- oder Bodenständers erfolgen.



Achtung: Kippgefahr!

- Stellen Sie den Ampelschirm nur auf festem Untergrund auf.
- Sorgen Sie immer für einen festen Stand des Schirm- oder Bodenständers.
- Sonnenschirmgestell im geöffneten Zustand immer mit den Spannseilen sichern.
- Bei „mäßiger Brise“, Schnee- oder Regenfällen Ampelschirm schließen und Schutzhülle aufziehen.

Bestimmung der Windstärke (Beaufortskala): „Mäßige Brise“ = Windstärke 4 Bft
 Auswirkung Land = Zweige und dünne Äste bewegen sich, Papier und Staub wird gehoben.
 Auswirkung See = kleine, aber lange Wellen, mehr Schaumköpfe.

- Hängen Sie keine Gegenstände (z.B. Kleidung) an das Sonnenschirmgestell.



Achtung: Unfallgefahr!

- Vergewissern Sie sich vor dem Öffnen des Ampelschirmes, dass sich keine Person im Öffnungsbereich aufhält.
- Vergewissern Sie sich vor dem Schließen des Ampelschirmes, dass sich keine Person unter dem Ampelschirm aufhält.
- Der Ampelschirm ist kein Spielgerät!
 Achten Sie darauf, dass Kinder den Ampelschirm sowie den Schirm- oder Bodenständer **nicht** zum Spielen und Klettern verwenden.



Achtung: Feuergefahr!

- Keine offenen Feuer (z.B. Gartenofen / Grill) unterhalb oder dicht neben dem Ampelschirm betreiben.



Achtung: Verletzungsgefahr!

- Führen Sie Wartungs- und Pflegearbeiten an Ihrem Ampelschirm nur dann aus, wenn Sie mit dem sicheren Umgang der zu verwendenden Werkzeuge vertraut sind.

2.0 Lieferform und Lieferumfang



Hinweise

Vor der Auslieferung werden unsere Produkte einer strengen Prüfung auf Qualität und Vollständigkeit unterzogen. Prüfen Sie den Inhalt der Verpackung, bevor Sie mit der Montage beginnen. Sollten Bauteile fehlen oder Mängel erkennbar sein, setzen Sie sich mit Ihrem Händler in Verbindung. Bewahren Sie nach Möglichkeit die Verpackungen für die Abwicklung eventueller Garantiefälle auf.

Die Lieferung des Ampelschirmes erfolgt in einer stabilen Kartonverpackung.

Maße: 2480 x 630 x 135 mm

Gesamtgewicht: 19 kg

In der Verpackung befinden sich folgende Bauteile:

- ① ein Ampelschirm
- ② eine Handkurbel
- ③ ein Innensechskantschlüssel;
Schlüsselweite (SW) 4 mm
- ④ eine Bedienungsanleitung
- ⑤ ein Beipack mit Spannseil

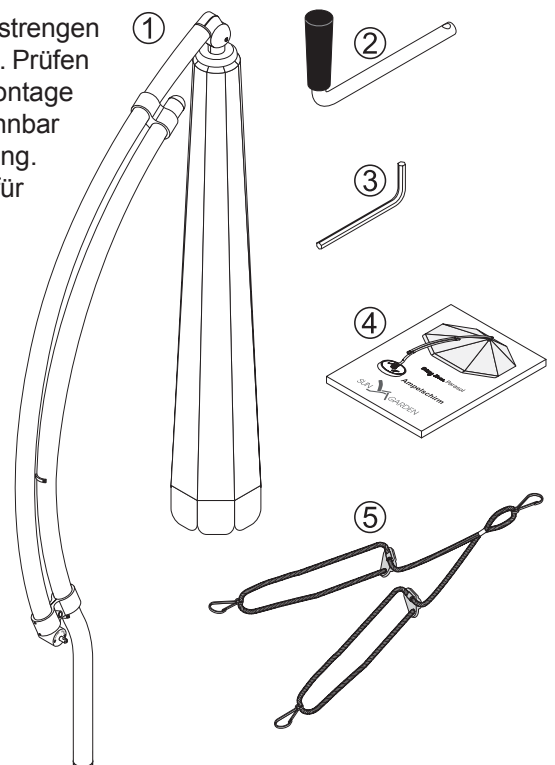

3.0 Aufbau des Ampelschirmes

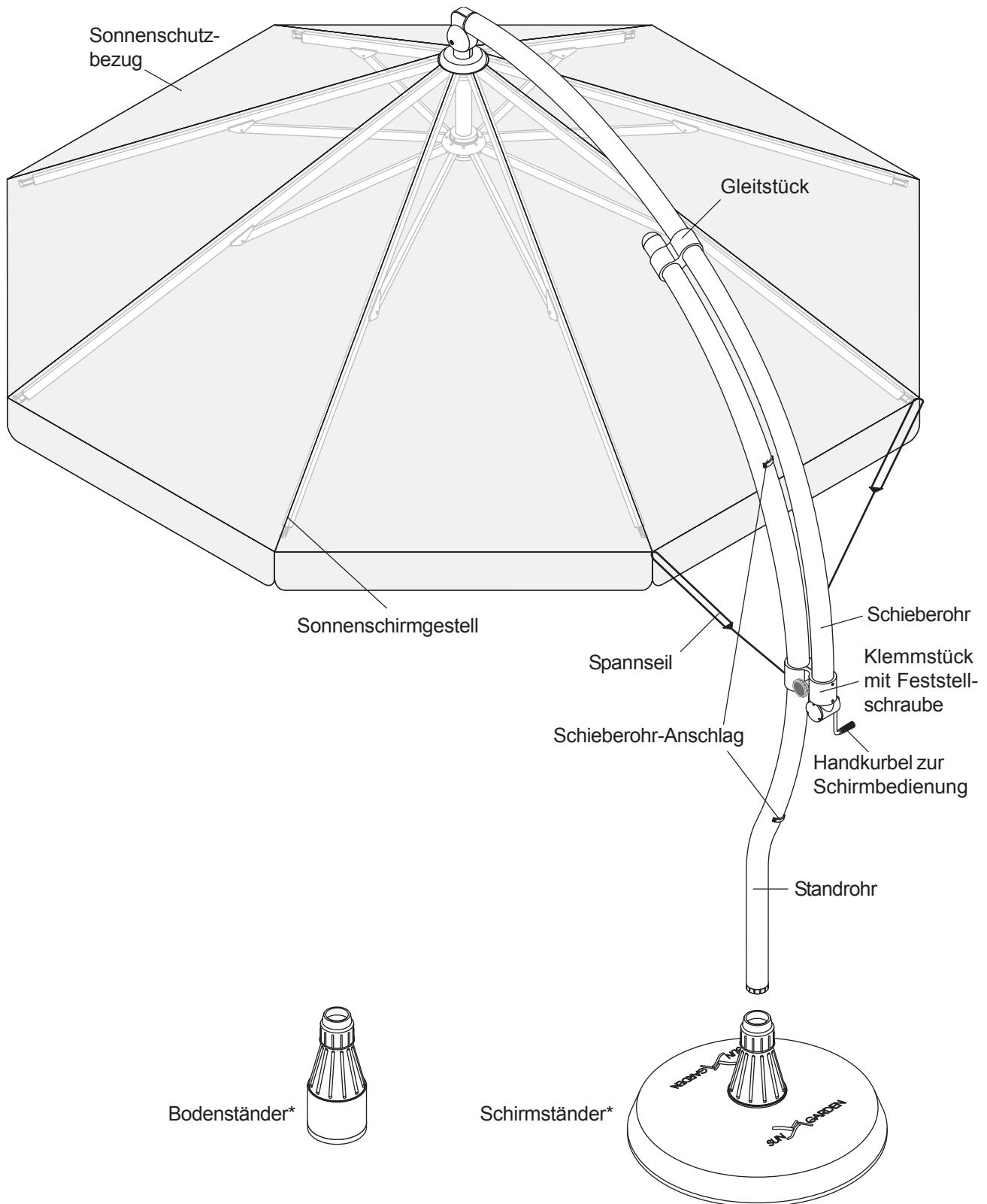

*Der Schirm- / Bodenständer ist **NICHT** im Lieferumfang des Ampelschirmes enthalten (Zukaufteil).

4.0 Ausstattung

4.1 Allgemeines

Für alle mechanischen Bauteile des Ampelschirmes wurden Materialien wie Kunststoff, kunststoffbeschichtetes Aluminium und nicht-rostender Stahl verwendet. Dadurch erhält der Ampelschirm ein Höchstmaß an Witterungsbeständigkeit, Funktionalität und Lebensdauer.

4.2 Typenschild

Das Typenschild ist am Standrohr im Bereich des unteren Schieberohr-Anschlages angebracht. Auf dem Typenschild finden Sie folgende Angaben:

- Modell des Ampelschirmes
- Hersteller
- Herstelleradresse
- Internetadresse des Herstellers

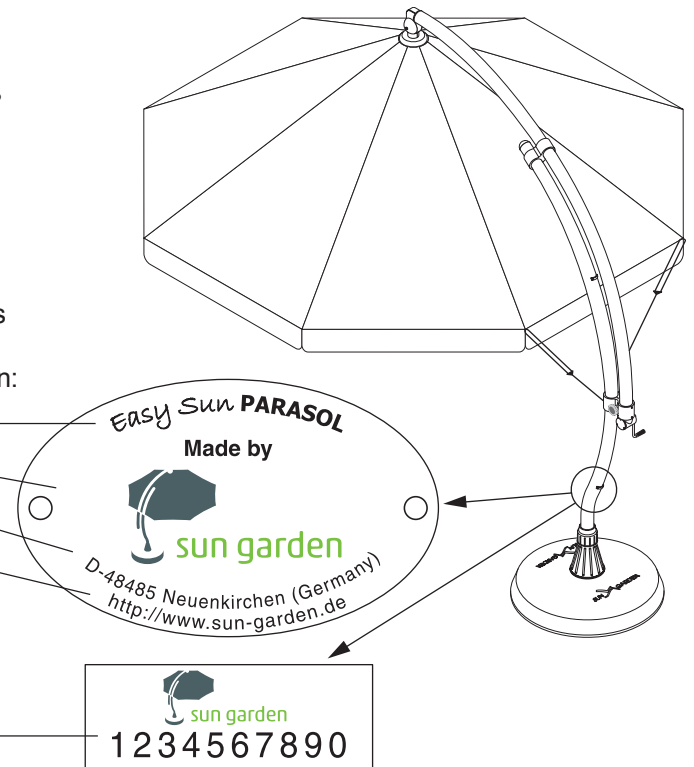

Aufkleber mit Fabrikations-Nr.

4.3 Sonnenschutzbezug

Der Sonnenschutzbezug ist aus Polyester-gewebe oder Polypropylene hergestellt. Beide Gewebe sind wasserabweisend behandelt. Die farbigen Bezüge wurden auf Ihre Licht- und Farbechtheit getestet (DIN 54 004).

Zur Reinigung kann der Sonnenschutzbezug mit wenigen Handgriffen vom Ampelschirm abgenommen werden. Bitte beachten Sie die Hinweise im Kapitel Pflege.



Hinweis

Der Sonnenschutzbezug des Ampelschirmes ist wasserabweisend behandelt. Die Behandlung verhindert jedoch nicht, dass bei starken Regenfällen Wasser durchdringt.

Der Easy Sun PARASOL JUNIOR ist kein Regenschirm.

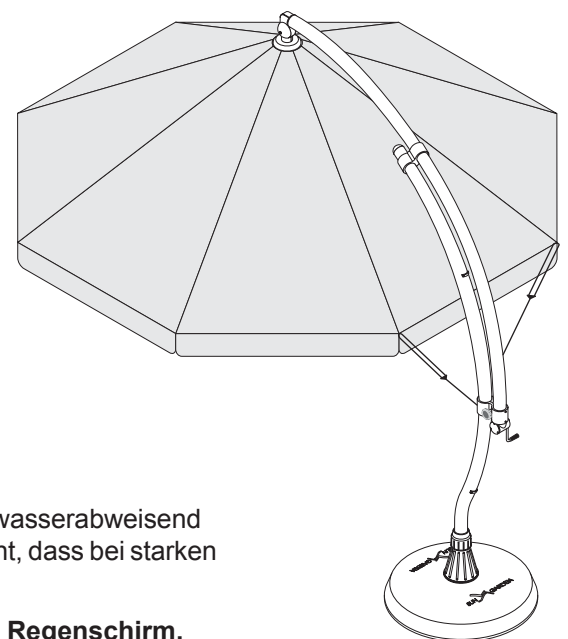

4.4 Sonnenschirmgestell

Das Sonnenschirmgestell dient zum Spannen des Sonnenschutzbezuges. Es besteht aus den Gestellarmen und zwei Gestellaufnahmen. Der Sonnenschutzbezug ist mit Schrauben am Schirmgestell befestigt. Das Öffnen des Gestells erfolgt über einen Seilzug über die Handkurbel zu bedienen ist.

Am Sonnenschutzbezug sind zwei Spannseile befestigt, die am Klemmstück eingehängt werden. Die Spannseile verhindern das Ausschwenken des geöffneten Sonnenschirmgestells bei leichtem Wind.

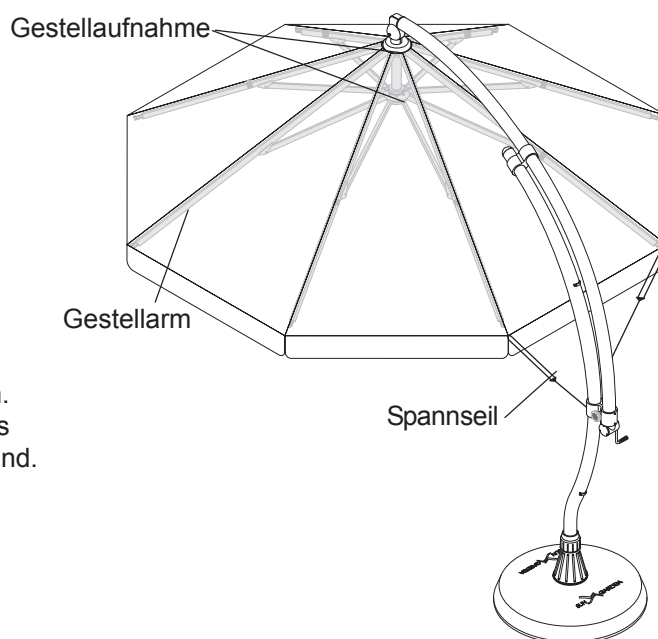

4.5 Bedienelemente: die Handkurbel

Die aus nichtrostendem Stahl hergestellte Handkurbel dient zum Öffnen und Schließen des Sonnenschirmes. Der drehend gelagerte Griff der Handkurbel erleichtert die Handhabung. Die Länge der Handkurbel ist so ausgelegt, dass sich der Ampelschirm ohne großen Kraftaufwand öffnen und schließen lässt.

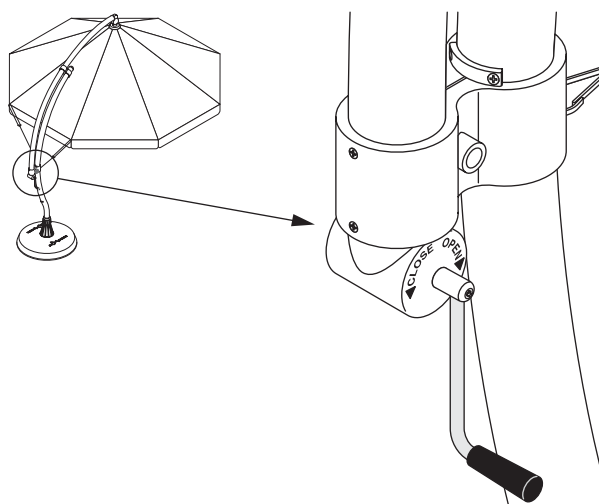

4.6 Bedienelemente: das Klemmstück

Durch das Klemmstück wird das Gleitrohr des Ampelschirmes in der gewünschten Position gehalten. Nach dem Lösen der Feststellschraube kann die Neigung des Ampelschirmes verändert und dem Sonnenstand angepasst werden.

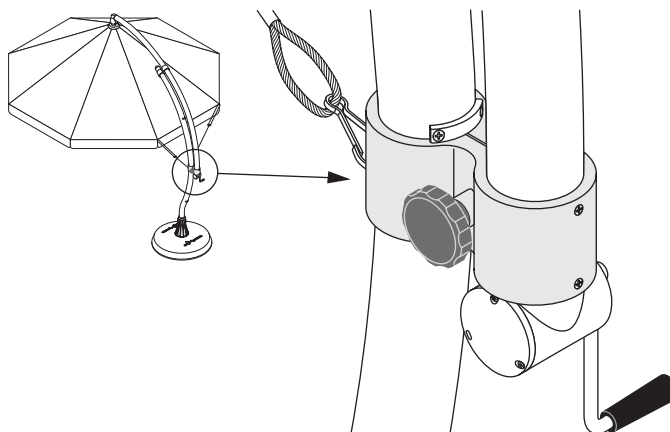

4.7 Gleitrohranschlag

Die Gleitrohranschlage begrenzen die Neigung des Ampelschirmes. Sie verhindern, dass der Ampelschirm durch eine zu groe Neigungseinstellung umkippt.

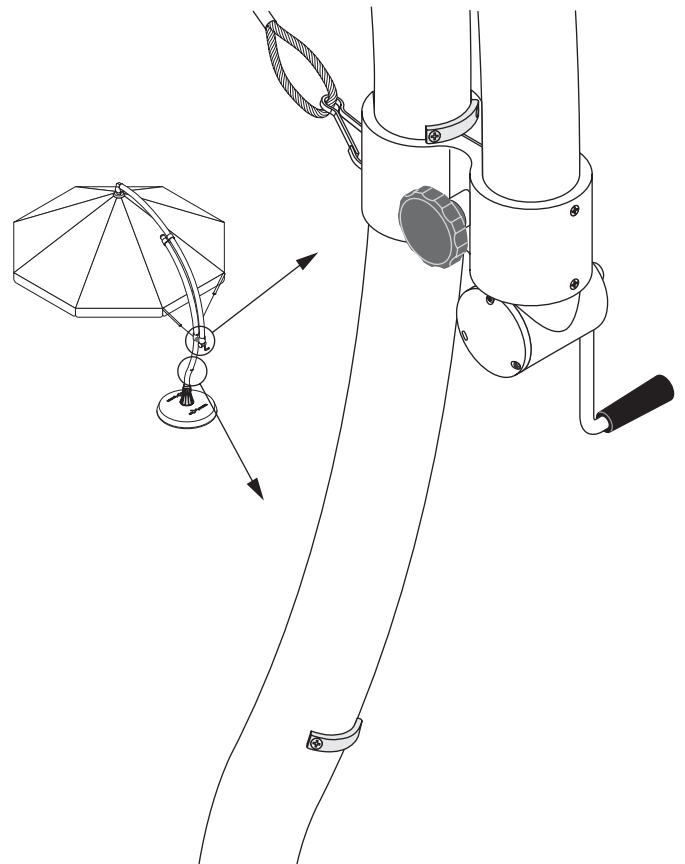

4.8 Bodenhule

Die Bodenhule ist in die Unterseite des Ampelschirm-Standrohres eingesetzt. Sie dient zur Zentrierung des Standrohres im Bodenstander und sorgt fur den sicheren Stand des Ampelschirmes.

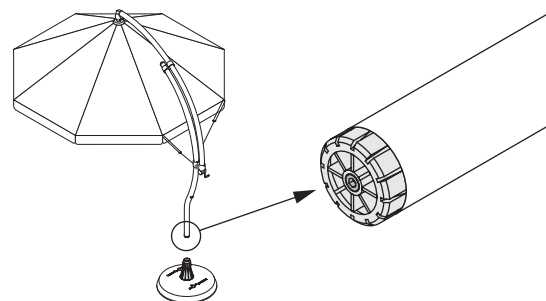

4.9 Schutzhulle*

Die Schutzhulle aus witterungsbestandigem PE-Gewebe schutzt Ihren Ampelschirm bei jeder Witterung vor Schaden an den Gestangen und dem Sonnenschutzbezug. Bei extremen Witterungsbedingungen wie Sturm oder starkem Frost, sollten Sie den Ampelschirm jedoch nicht im Freien belassen, sondern ihn an einem geschutzten und trockenen Ort aufbewahren.

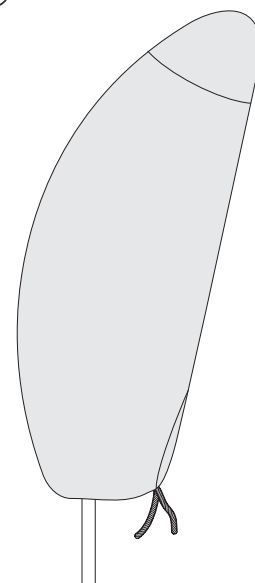

* Die Schutzhulle ist **NICHT** im Lieferumfang des Ampelschirmes enthalten (Zukaufteil).

5.0 Platzbedarf des Ampelschirmes

Achten Sie bei der Auswahl des Stellplatzes für den *Easy Sun* PARASOL JUNIOR - Ampelschirm auf ausreichend Abstand zu angrenzenden Objekten wie Gebäude, Bäume, usw. Die folgenden Skizzen zeigen Ihnen den Bedarf an Stellfläche des geöffneten Ampelschirmes.

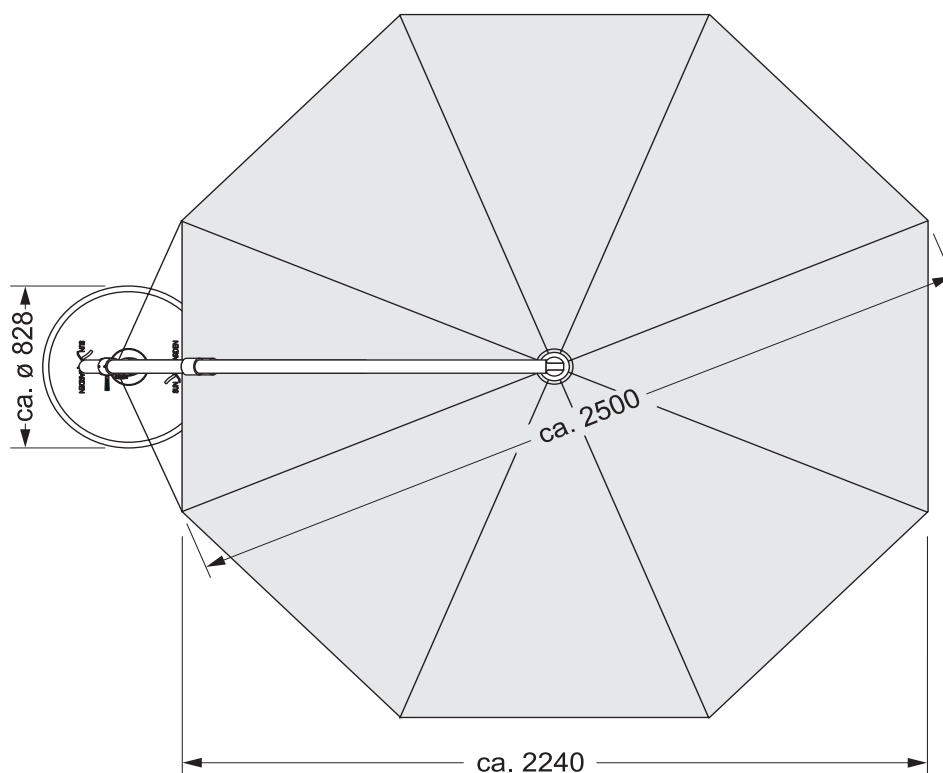
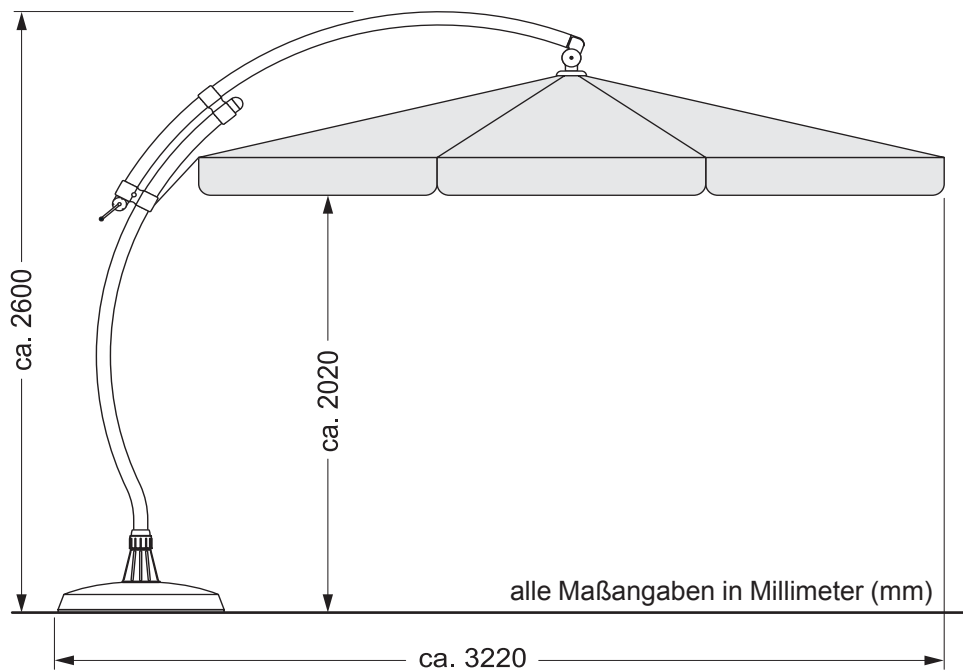

6.0 Ampelschirm aufstellen



Achtung: Unfallgefahr!

- Lassen Sie sich beim Aufstellen des Ampelschirmes von einer zweiten Person unterstützen.
- Prüfen Sie den sicheren Stand des Schirm- oder Bodenständers, bevor Sie den Ampelschirm aufstellen.

- ◇ Setzen Sie den Ampelschirm mit dem Standrohr von oben in die Standrohraufnahme des Schirm- oder Bodenständers*.
- ◇ Schieben Sie das Standrohr bis zum Anschlag in die Standrohraufnahme ein.
- ◇ Drehen Sie den Ampelschirm hin- und her, bis die Bodenhülse in die Standrohraufnahme einrastet (zentriert).



Hinweis

Ist die Bodenhülse ordnungsgemäß eingerastet, lässt sich der Ampelschirm nicht mehr drehen.

- ◇ Klemmen Sie den Ampelschirm durch Festziehen der Überwurfmutter in der Standrohraufnahme fest.

* Der Schirm- / Bodenständer ist **NICHT** im Lieferumfang des Ampelschirmes enthalten (Zukaufteil).

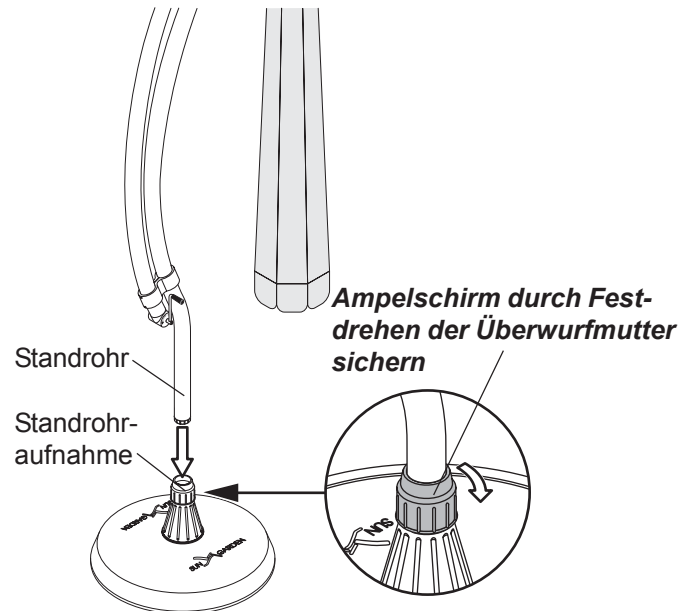

7.0 Handkurbel montieren

- ◇ Gewindestift mit dem Innensechskant-Schlüssel (SW 4 mm) lösen.
- ◇ Handkurbel so in die Aufnahmebohrung einsetzen, dass die Ausnehmung in der Kurbel zum Gewindestift zeigt.
- ◇ Gewindestift festziehen. Achten Sie beim Festziehen darauf, dass der Gewindestift exakt in die Ausnehmung eingreift.



Hinweis

Zu starkes Festdrehen des Gewindestiftes führt zur Zerstörung des Innensechskantes.

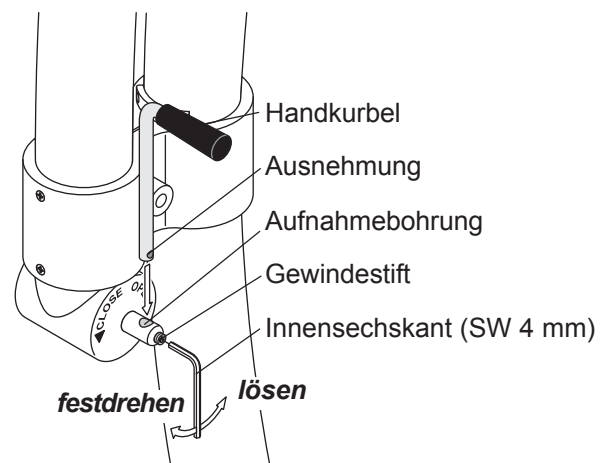

8.0 Bedienung des Ampelschirmes

8.1 Öffnen des Sonnenschutzes



Achtung: Unfallfahr!

- Vergewissern Sie sich vor dem Öffnen des Sonnenschutzes, dass sich keine Personen oder Gegenstände im Öffnungsbereich befinden.

- ⇒ Lösen Sie die Feststellschraube des Klemmstückes.
- ⇒ Schieben Sie das Gleitrohr des Ampelschirmes an den oberen Anschlag an und sichern Sie es durch Festdrehen der Feststellschraube.

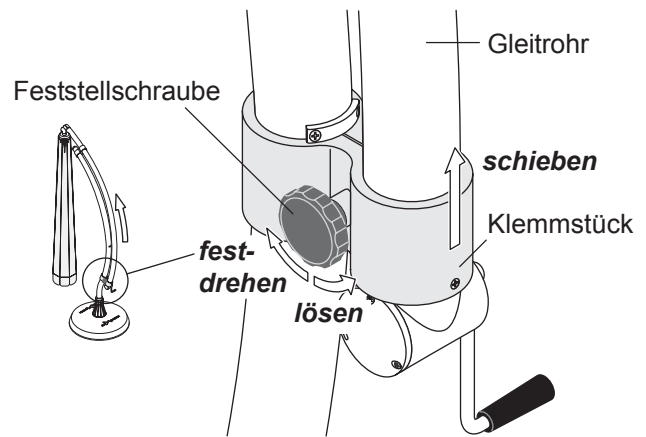

- ⇒ Öffnen Sie den Ampelschirm durch Drehen der Handkurbel im Uhrzeigersinn (OPEN).

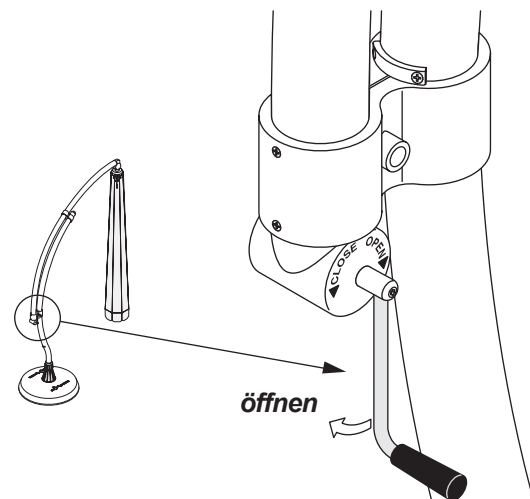

- ⇒ Haken Sie die Karabinerhaken der Verstellseite des Spannseiles in die zwei Metalllösen am Sonnenschirmgestell ein.

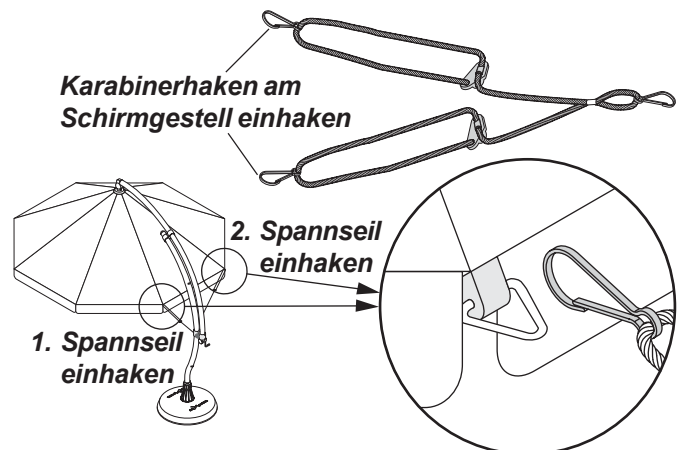

- ◇ Haken Sie das Spannseil des Sonnenschutzes in die Öse des Klemmstückes ein.
- ◇ Sichern Sie den Sonnenschutz durch gleichmäßiges Spannen der beiden Spannseile.

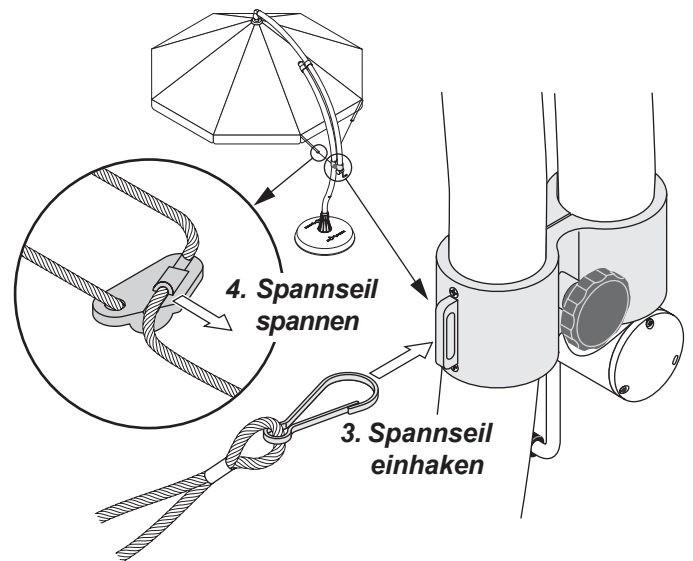

8.2 Neigung des Ampelschirmes einstellen

- ◇ Lösen Sie die Feststellschraube des Klemmstückes.
- ◇ Schieben Sie das Gleitrohr des Ampelschirmes in die gewünschte Stellung und sichern Sie es durch Festdrehen der Feststellschraube.

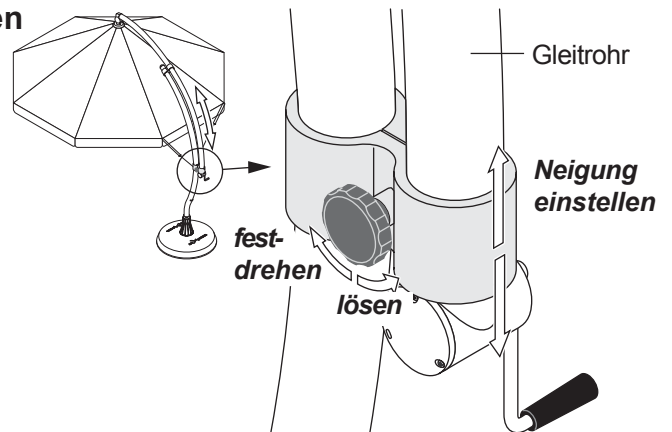

8.3 Schließen des Sonnenschutzes



Achtung: Unfallfahr!

- Vergewissern Sie sich vor dem Schließen des Sonnenschutzes, dass sich keine Personen oder Gegenstände unter dem Ampelschirm befinden.



Hinweis

Zur Vermeidung von Wasserflecken sollten Sie den Sonnenschutz nur im trockenen Zustand schließen.

- Im nassen Zustand geschlossene Ampelschirme sobald wie möglich öffnen und austrocknen lassen.

- ◇ Lösen Sie die Feststellschraube des Klemmstückes.
- ◇ Schieben Sie das Gleitrohr des Ampelschirmes an den oberen Anschlag an und sichern Sie es durch Festdrehen der Feststellschraube.

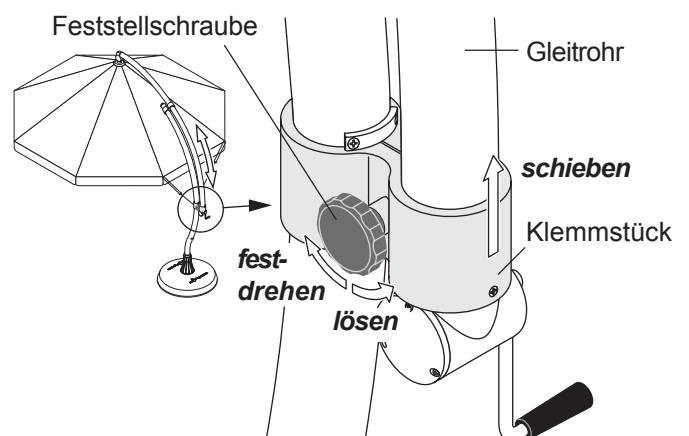

- ⇨ Haken Sie das Spannseil aus der Öse des Klemmstückes aus.

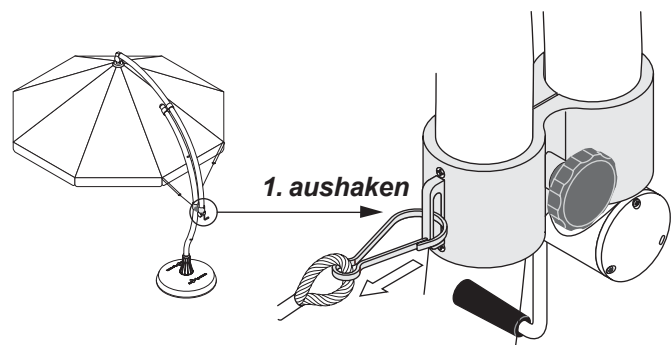

- ⇨ Haken Sie das Spannseil aus beiden Metallösen am Sonnenschirmgestell aus.

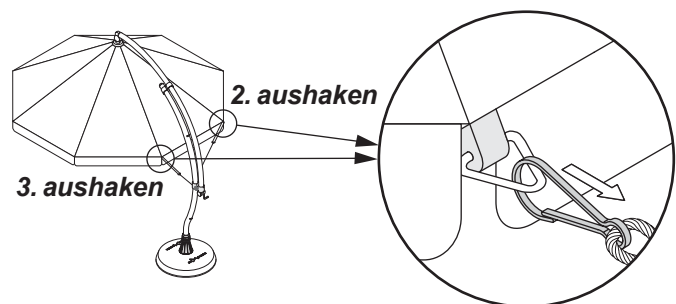

- ⇨ Schließen Sie den Ampelschirm durch Drehen der Handkurbel entgegen des Uhrzeigersinns (CLOSE).

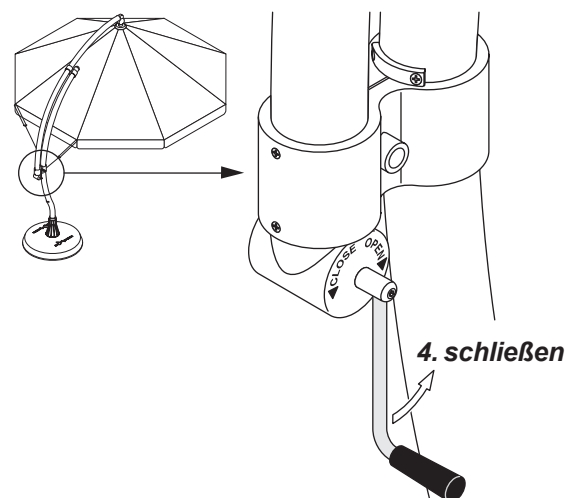

- ⇨ Lösen Sie die Feststellschraube des Klemmstückes.
- ⇨ Schieben Sie das Gleitrohr des Ampelschirmes bis an den unteren Anschlag.
- ⇨ Sichern Sie es durch Festdrehen der Feststellschraube.

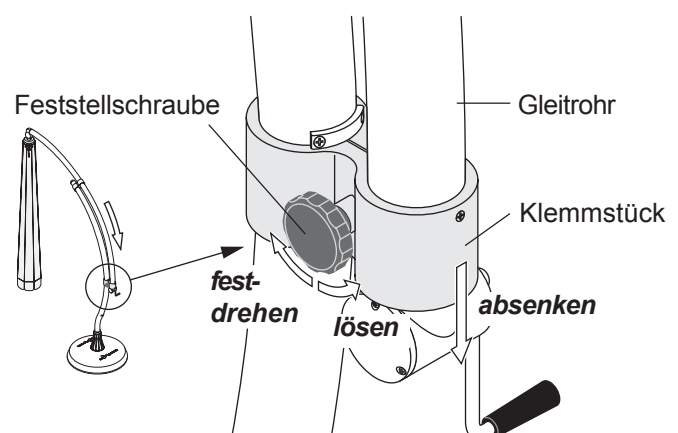

8.4 Verdrehen des Sonnenschirmes im Schirm- oder Bodenständer



Achtung: Unfallgefahr!

- Lassen Sie sich beim Verdrehen des Ampelschirmes von einer zweiten Person unterstützen.
- Verdrehen Sie den Ampelschirm nur im geschlossenen Zustand.

- ❖ Schließen Sie den Sonnenschutz (siehe Kapitel 8.3).
- ❖ Lösen Sie die Überwurfmutter der Standrohraufnahme bis sich der Ampelschirm verdrehen lässt (ca. 2 Umdrehungen).
- ❖ Heben Sie den Ampelschirm ca. 5 cm an (Bodenhülse aus Standrohraufnahme ausrasten).
- ❖ Verdrehen Sie den Ampelschirm in die gewünschte Position.
- ❖ Schieben Sie den Ampelschirm bis zum Anschlag in die Standrohraufnahme ein.
- ❖ Drehen Sie den Ampelschirm hin- und her, bis die Bodenhülse in die Standrohraufnahme einrastet (zentriert).



Hinweis

Ist die Bodenhülse ordnungsgemäß eingerastet, lässt sich der Ampelschirm nicht mehr drehen.

- ❖ Klemmen Sie den Ampelschirm durch Festziehen der Überwurfmutter in der Standrohraufnahme fest.

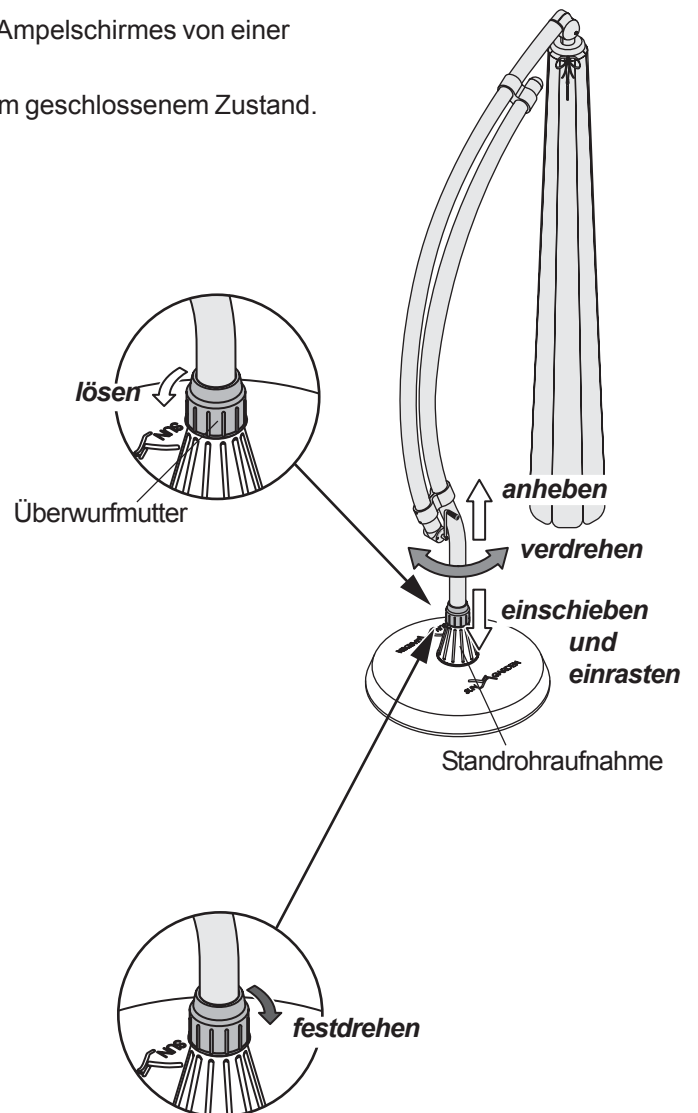

9.0 Schutzhülle* aufziehen

Der Ampelschirm sollte bei Nichtgebrauch durch Aufziehen der Schutzhülle gegen Verschmutzung und Beschädigung des Sonnenschutzbezuges geschützt werden.

- ⇒ Schutzhülle mit Hilfe des eingenähten Stabes von der Standrohrseite über den Sonnenschirm ziehen.
- ⇒ Reißverschluss der Schutzhülle mit Hilfe des Zugbandes schließen und Verschlussband zuziehen und verknoten.

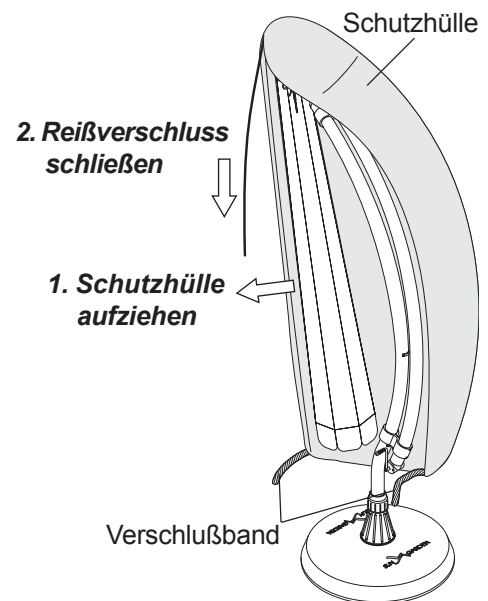

* Die Schutzhülle ist **NICHT** im Lieferumfang des Ampelschirmes enthalten (Zukaufteil).

10.0 Pflege des Easy Sun PARASOL JUNIOR AMPELSCHIRMES



Hinweise

- Verwenden Sie zum Reinigen des Ampelschirmes keine scharfkantigen Werkzeuge (Messer, Metallspachtel) und keine aggressiven Reiniger oder Lösungsmittel.
- Setzen Sie den Ampelschirm beim Reinigen nicht größeren Wassermengen aus (kein Wasserschlauch oder Hochdruckreiniger verwenden).

10.1 Sonnenschutzbezug reinigen

Der Sonnenschutzbezug kann mit einer Bürste oder einem feuchten Tuch von Staub und leichter Verschmutzung befreit werden.

Bei stärkerer Verschmutzung muß der Bezug vom Schirmgestell abgenommen und gereinigt werden. Hinweise zur Reinigung des Sonnenschutzbezuges finden Sie auf dem eingenähten Pflegeetikett.

10.2 Sonnenschutzbezug entfernen

Benötigtes Werkzeug:

- Kreuzschlitz-Schraubendreher Nr. 2

Arbeitsschritte:

- ⇒ Alle Schrauben der unteren Befestigung des Sonnenschutzbezuges mit Kreuzschlitz-Schraubendreher entfernen.
- ⇒ Reißverschluss und Verschlussband der oberen Bezugbefestigung öffnen und den Bezug nach unten vom Schirmgestell entfernen.

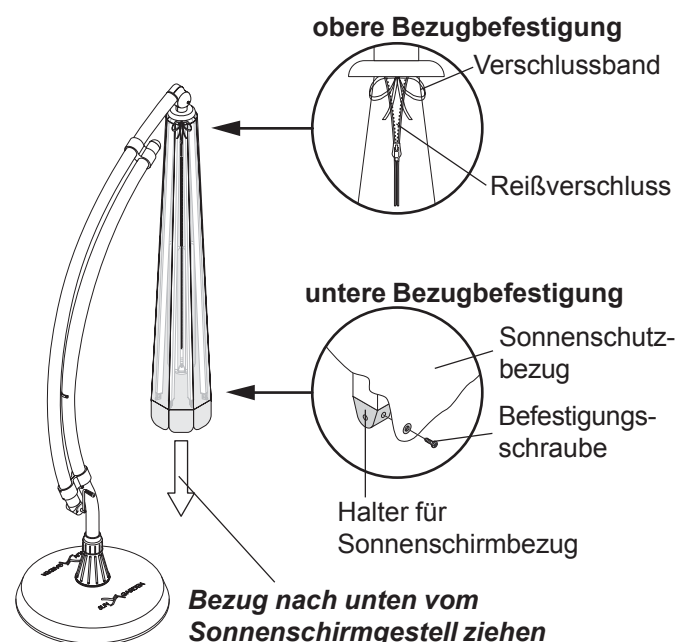

Die Montage des Sonnenschutzbezuges erfolgt sinngemäß, in umgekehrter Reihenfolge.

10.3 Sonnenschutzbezug imprägnieren

Nach dem Reinigen muß der Sonnenschutzbezug wieder wasserabweisend imprägniert werden. Zur Imprägnierung können Sie handelsübliche Imprägniermittel verwenden.



Hinweis

Verwenden Sie nur, für das Material Ihres Bezuges zugelassene Imprägniermittel. Beachten Sie in jedem Fall die Anwendungshinweise des verwendeten Mittels.

10.4 Ampelschirm reinigen

Reinigen Sie alle Kunststoff- und Aluminium-Bauteile mit einem feuchten Tuch. Starke Verschmutzungen entfernen Sie am besten mit einem milden, scheuermittelfreien Reinigungsmittel.



Hinweis

Zur Vermeidung von Schäden an den Bauteiloberflächen beachten Sie die Anwendungshinweise des Reinigungsmittels.

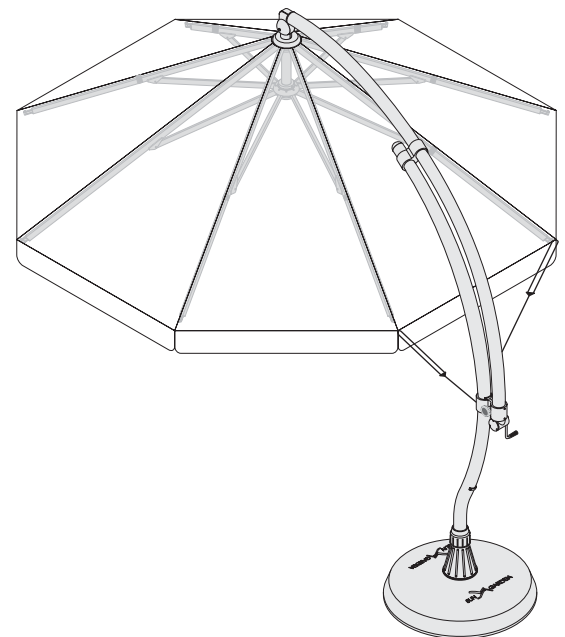
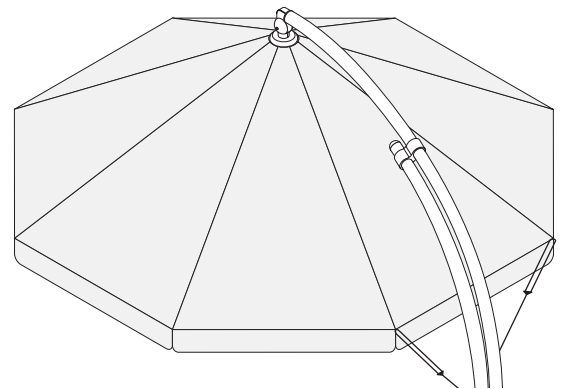

11.0 Lagerung

Bei längerem Nichtgebrauch und über die Wintermonate muss Ihr Ampelschirm und der Schirm- oder Bodenständler an einem trockenen und frostsicheren Ort aufbewahrt werden.



Hinweise

- Zur Vermeidung von Wasserflecken dürfen Sie Ihren *Easy Sun* PARASOL JUNIOR - Ampelschirm nur im trockenen Zustand zuklappen, mit der Schutzhülle versehen und einlagern.
- Nutzen Sie zum Einlagern nach Möglichkeit die Originalverpackung des Ampelschirmes.

Lagern des Ampelschirmes:

- Stand- und Gleitrohr, Sonnenschutzbezug und Schutzhülle reinigen.
- Sonnenschutzbezug und Schutzhülle gründlich austrocknen lassen.
- Schutzhülle anbringen und Ampelschirm einlagern.

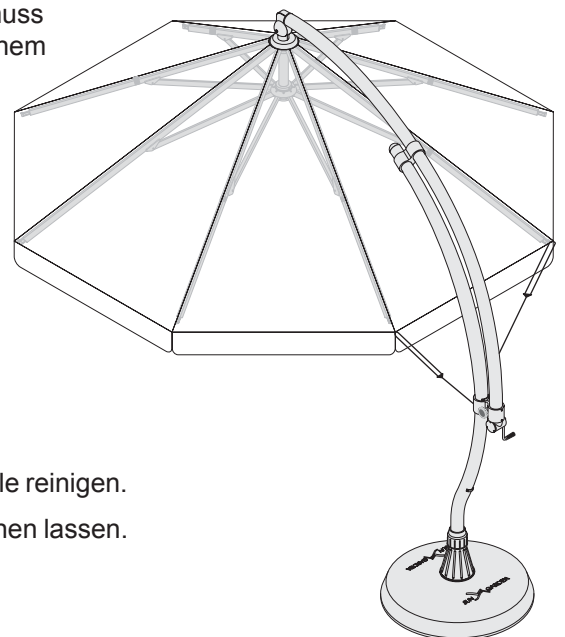

12.0 Wartung

12.1 Regelmäßige Wartung

Gleitbereich am Stand- und Gleitrohr regelmäßig mit einem feuchten Tuch reinigen. In diesem Bereich führen Staub und Schmutz zur Schwergängigkeit der Neigungsverstellung und zur Beschädigung der Rohroberfläche.

Gleitbereiche

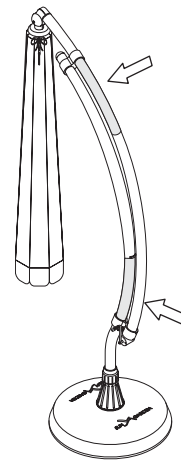

12.2 Jährliche Wartung

Einmal jährlich, nach dem ersten Aufstellen oder vor dem Einlagern des Ampelschirmes, sollten Sie ihn einer gründlichen „Inspektion“ anhand der folgenden Prüfliste unterziehen.

Prüfliste *Easy Sun* PARASOL JUNIOR Ampelschirm:

Prüfung	<u>NICHT</u> in Ordnung
Sonnenschutzbezug auf Beschädigungen prüfen	Sonnenschutzbezug ersetzen ²
Funktion des Klemmstückes prüfen (Funktion siehe Kapitel 4.6 und 8.2)	Klemmstück ersetzen ¹
Handkurbel auf Beschädigungen prüfen	Handkurbel ersetzen ¹
Anschläge des Gleitrohres auf Beschädigungen prüfen	Gleitrohranschläge ersetzen ¹
Funktion der Handkurbel prüfen (Leichtgängigkeit)	Spulennachse ersetzen ¹
Funktion der Bremsen prüfen (der Ampelschirm muss beim Öffnen oder Schließen in jeder Position stehen bleiben)	Deckel des Windengehäuses ersetzen ¹
Schirmgestell auf Beschädigungen überprüfen	Gestellarm ersetzen ¹
Aufnahmen des Schirmgestells prüfen (siehe Kapitel 4.4)	Gestellaufnahmen ersetzen ¹
Bodenhülse auf Beschädigungen prüfen (siehe Kapitel 4.8)	Bodenhülse ersetzen ¹
den gesamten Ampelschirm einer Sichtprüfung unterziehen	beschädigte Bauteile ersetzen ¹

1) setzen Sie sich mit unserem Service-Center in Verbindung

2) siehe Kapitel Pflege

13.0 Service-Center / Ersatzteilversorgung

Bei Fragen zur Instandsetzung, zur Anforderung unseres Reparaturservices, sowie zur Ersatzteilbestellung wenden Sie sich bitte an eines unserer Service-Center (siehe Infoblatt *Service-Center / Ersatzteilversorgung*) oder besuchen Sie uns im Internet unter www.sun-garden.de.

14.0 Entsorgung

Der Ampelschirm besteht aus Metall- und Kunststoffbauteilen. Die Entsorgung der einzelnen Materialien ist entsprechend den regionalen Umwelt- und Entsorgungsbestimmungen vorzunehmen. Bei Fragen zur Entsorgung wenden Sie sich bitte an Ihre örtlichen Entsorgungsstellen oder eines unserer Service-Center (siehe Infoblatt *Service-Center / Ersatzteilversorgung*).

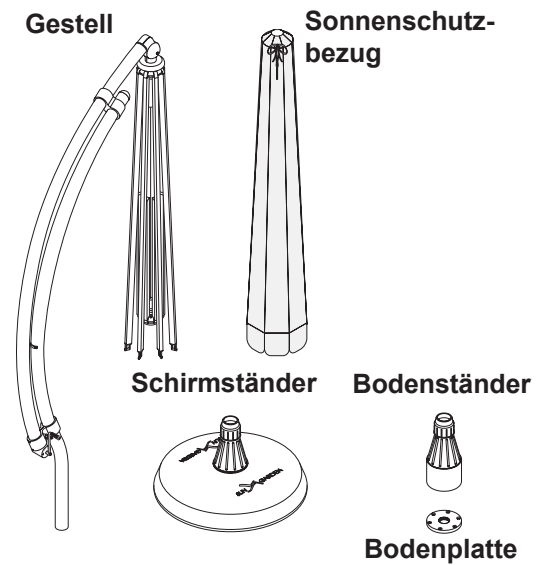

15.0 Technische Daten

- Gesamthöhe (H):**
 bei eingefahrenem Gleitrohr = ca. 2440 mm
 bei ausgefahrenem Gleitrohr = ca. 2600 mm
- Durchgangshöhe (Hd)** = ca. 2020 mm
- Tiefe (T) / geschlossen:**
 Schirmständer = ca. 1100 mm
 Bodenständer = ca. 760 mm
- Tiefe (T) / geöffnet:**
 Schirmständer = ca. 3220 mm
 Bodenständer = ca. 2890 mm

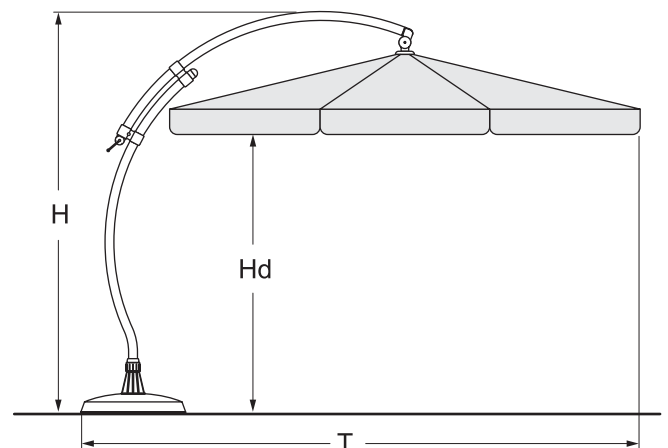

Breite (B) / geschlossen:	
Schirmständer	= ca. 880 mm
Bodenständer	= ca. 400 mm
Breite (B) / geöffnet	= ca. 2240 mm
Maße des Sonnenschutzbezuges:	
Durchmesser (Dr)	= ca. 2500 mm
Stand- und Gleitrohrdurchmesser	= 50 mm
Gewicht:	
kompletter Ampelschirm	= ca. 13,5 kg
Gewicht / Schirmbezug:	
Polyester	= ca. 1,2 kg
Polypropylene	= ca. 1,3 kg

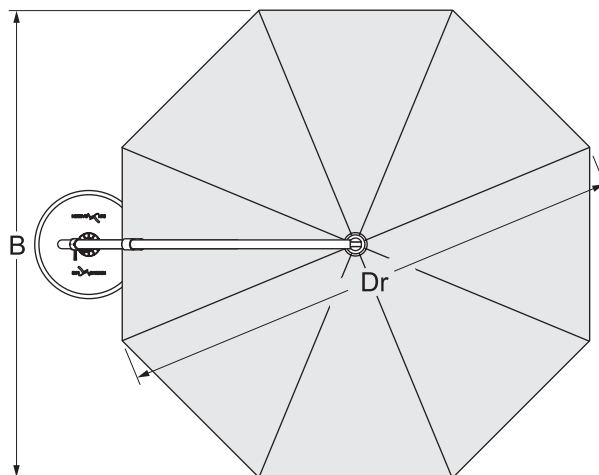

16.0 Garantie

Die Sun Garden GmbH, Emsdettener Straße 233, 48485 Neuenkirchen, gewährt auf ihre Produkte eine Garantie von 2 Jahren in der Weise, dass die Sun Garden GmbH Teile, die aufgrund von Material- oder Fabrikationsfehlern defekt geworden sind, nach ihrer Wahl austauscht oder repariert.

Von der Garantie ausgenommen sind:

- Schäden, die durch Nichtbeachtung der Montage- und Bedienungsanleitung oder durch eigenmächtige Reparaturen entstehen.
- Produkte, bei denen die Fabrikations-Nr. entfernt oder zerstört ist.
- Schäden durch höhere Gewalt.

Zum Nachweis von Garantieansprüchen ist der vollständig ausgefüllte Garantieschein und der Kaufbeleg (Zahlungsbeleg) vorzulegen.

Die Garantiefrist beginnt mit dem Tag des Kaufes.

Zwecks Abwicklung von Garantieansprüchen gehen Sie bitte folgendermaßen vor:

- Füllen Sie den Garantieschein vollständig mit einer kurzen Mängelbeschreibung aus.
- Legen Sie Ihren Kaufbeleg dem Garantieschein bei.
- Bringen Sie den kompletten Artikel (Einzelteile siehe Lieferumfang) zum Händler zurück, dieser übernimmt für Sie die Garantieabwicklung.

Durch diese Garantie werden die Mängelansprüche des Käufers auf Nacherfüllung, Rücktritt, Minderung oder Schadenersatz gegen den Verkäufer nicht eingeschränkt.



Hinweis

Um weitere Beschädigungen zu vermeiden, verwenden Sie zum Transport des Ampelschirmes nach Möglichkeit die Originalverpackung.

Garantieschein

Angaben des Typenschildes:

Modell: _____

Fabrikations-Nr.: _____

Kaufdatum: _____

Käuferadresse:

Händleradresse:

Händlerstempel und Unterschrift:

Mängelbeschreibung in Stichpunkten:

heraustrennen oder kopieren



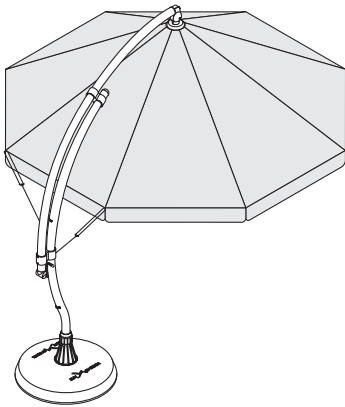

Operation Manual

Easy Sun PARASOL JUNIOR

Sunshade

Introduction

SUN-GARDEN offers you, with the *Easy Sun* PARASOL JUNIOR Sunshade, a high quality technically advanced and long-lasting product. It is constructed to the current technological state of the art and recognised safety standards.

The following operation manual should help you to enjoy using your sunshade for a long time ahead.

The manual contains information about the following topics:

- Safety
- Installation
- Operation
- Care

Please read the operation manual carefully before using the sunshade. Damages caused by non-observance of the instructions are excluded from any liability and guarantee.

The sunshade has been designed as protection from the sun, and is intended for this use only.

Use the sunshade only

- for its intended use as a sunshade
- in a technically correct condition

Malfunctions, which could influence the safety and function of the sunshade must be rectified immediately.

All repairs described in the manual can be carried out by the user. Any further complicated repairs should not be carried out by the user. The repair information is intended for those persons who are competent to use the tools described safely. Only carry out this repair work using suitable tools.

Sun Garden GmbH • Emsdettener Straße 233 • D-48485 Neuenkirchen

Internet: www.sun-garden.de

We reserve the right to make alterations without prior notice due to technical improvements.
The following manual may neither be reprinted or copied without the prior consent of
SUN-GARDEN.

Contents

1.0 Safety information	2	8.2 Adjusting the sunshade inclination	11
1.1 Important symbols	2	8.3 Closing the sunshade	11
1.2 Safety information	2	8.4 Turning the sunshade in the parasol base or bottom pole	13
2.0 Type supplied and included in delivery	3	9.0 Pulling on the Protective cover ..	14
3.0 Sunshade construction	4	10.0 Care of your Easy Sun Parasol Junior sunshade	14
4.0 Fittings	5	10.1 Cleaning the canopy material	14
4.1 General	5	10.2 Removing sunshade cover	14
4.2 Nameplate	5	10.3 Impregnating the canopy material	15
4.3 Canopy material	5	10.4 Cleaning the sunshade	15
4.4 Sunshade frame	6	11.0 Storage	15
4.5 Operating elements: the winch handle	6	12.0 Maintenance	16
4.6 Operating elements: the block	6	12.1 Periodical maintenance	16
4.7 Sliding tube stop	7	12.2 Yearly maintenance	16
4.8 Floor sleeve	7	13.0 Service Centre / spare part supply	17
4.9 Protective cover	7	14.0 Disposal	17
5.0 Sunshade space requirements	8	15.0 Specifications	17
6.0 Setting up the Sunshade	9	16.0 Guarantee	18
7.0 Fitting the winch handle	9	Guarantee certificate	19
8.0 Operating the sunshade	10		
8.1 Opening the sunshade	10		

1.0 Safety information

1.1 Important symbols

Special information is labelled with the following graphics in the manual:



Caution!

This symbol identifies information which refers to danger of injury and accident.



Note

This symbol identifies general tips for handling.



Note

This symbol identifies information which can avoid damage to the sunshade.

1.2 Safety information



Caution: *Tipping hazard!*

- Only use original SUN-GARDEN Parasol Junior base or Bottom pole.
Any liability with regard to the stability of Easy Sun PARASOL JUNIOR sunshades can only be accepted with the use of original SUN-GARDEN Parasol base or Bottom pole.

1.2 Safety information



Caution: *Tipping hazard!*

- Only set the sunshade up on firm foundations.
- Always ensure that the Parasol Junior base or Bottom pole is firmly seated.
- Always secure the sunshade frame with the guyropes when opened.
- Always close the sunshade and put the cover on if the wind rises above a „moderate breeze“, if there is snowfall or if it is raining.

Wind strength description (Beaufort scale): “Moderate breeze” = Beaufort force 4 Bft
 Effects on land = twigs and small branches move, paper and dust is raised
 Effects on sea = small, but long waves, more white horses

- Do not hang any objects (e.g. clothing) on the sunshade frame.



Caution: *Risk of accidents!*

- Before opening the sunshade ensure that no persons are present in the opening area.
- Before closing the sunshade ensure that no persons are present below the sunshade.
- The sunshade is not a toy!
 Ensure that children do **not** use either the sunshade, the canopy or the base for playing or climbing.



Caution: *Fire hazard!*

- Do not use open fire (e.g. garden barbecue or grill) beneath or right next to the sunshade.



Caution: *Risk of injury!*

- Only carry out repairs to your sunshade when you are competent to use the tools required safely.

2.0 Type supplied and included in delivery



Note

All our products undergo rigorous testing for quality and completeness before delivery. Check the contents of the packaging before starting assembly. If any components are missing or faults can be seen please contact your dealer. If possible you should keep the packaging for any guarantee work which may be necessary.

The sunshade is delivered in stable cardboard packaging.

Dimensions: 2480 x 630 x 135 mm
 (98'' x 25'' x 5.3'')

Total weight: 19 kg (42 lbs.)

The following components are contained in the packaging:

- ① one sunshade
- ② one winch handle
- ③ one Allen key; Size 4 mm (0.15'')
- ④ one operation manual
- ⑤ Extra item kit with guyropes

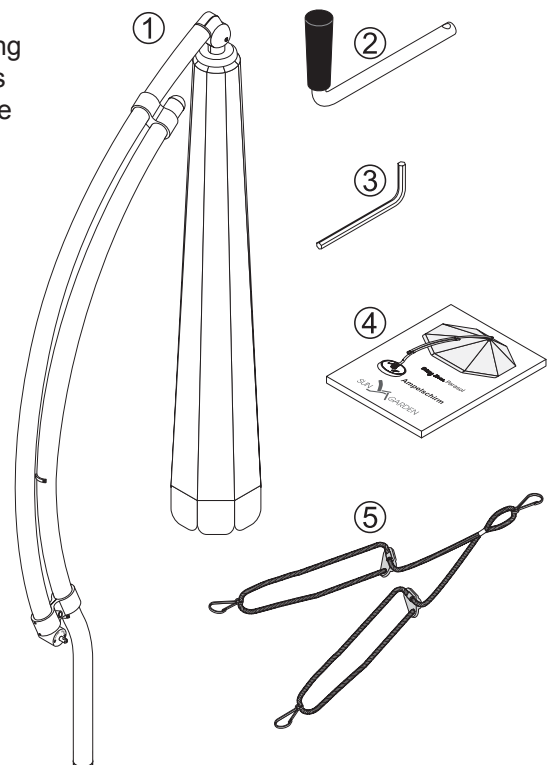

3.0 Sunshade construction

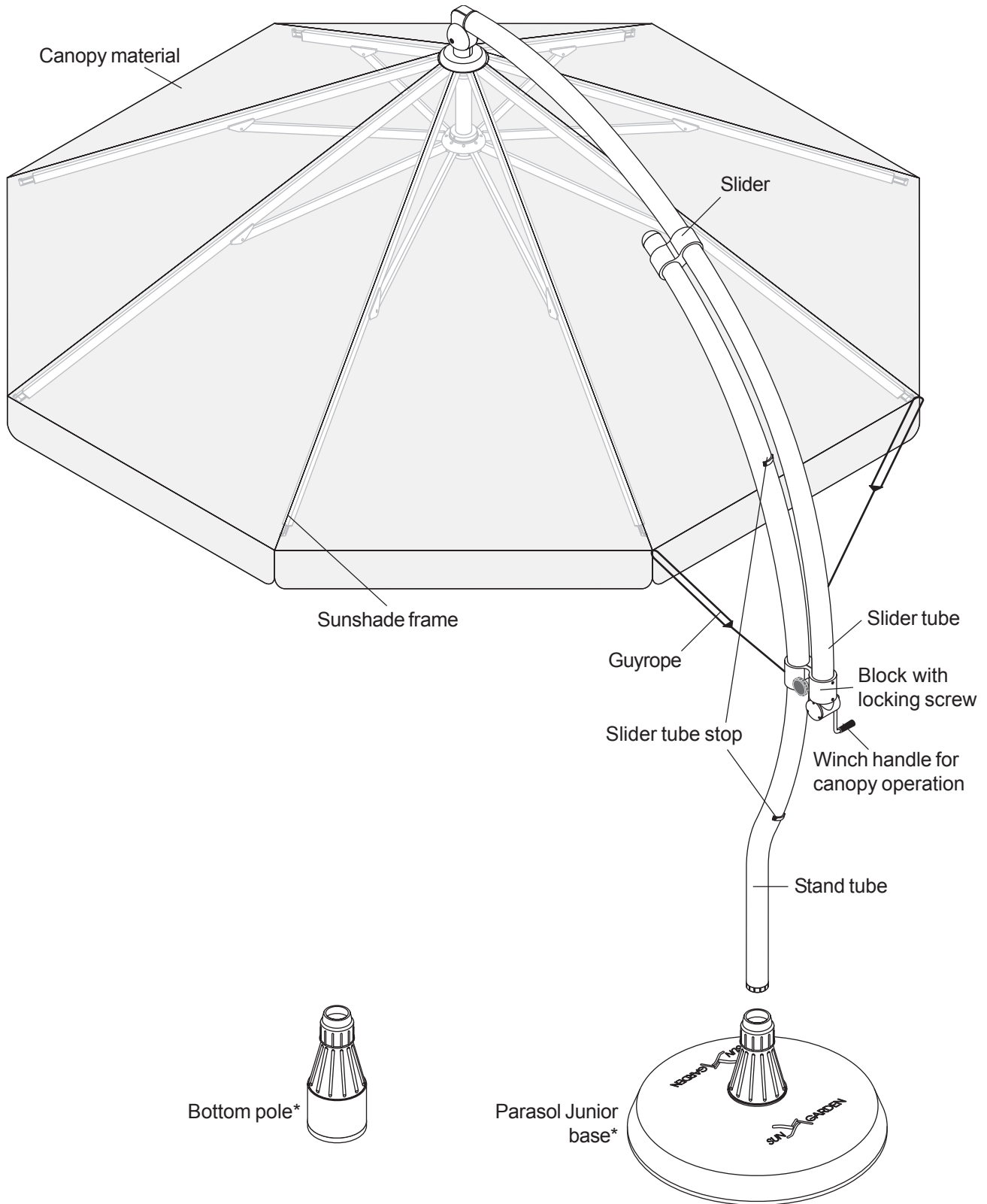

*The Bottom pole / Parasol base is **NOT** included in delivery with the sunshade (optional extra).

4.0 Fittings

4.1 General

Material such as plastic, plastic coated aluminium and non-rusting steel have been used for all mechanical components of the sunshade. This enables the sunshade to have a very high degree of weather resistance, functionality and service life.

4.2 Nameplate

The nameplate is attached to the stand tube in the vicinity of the lower slider tube stop. The following information is printed on the nameplate:

- Sunshade model
- Manufacturer
- Manufacturer's address
- Manufacturer's Internet address

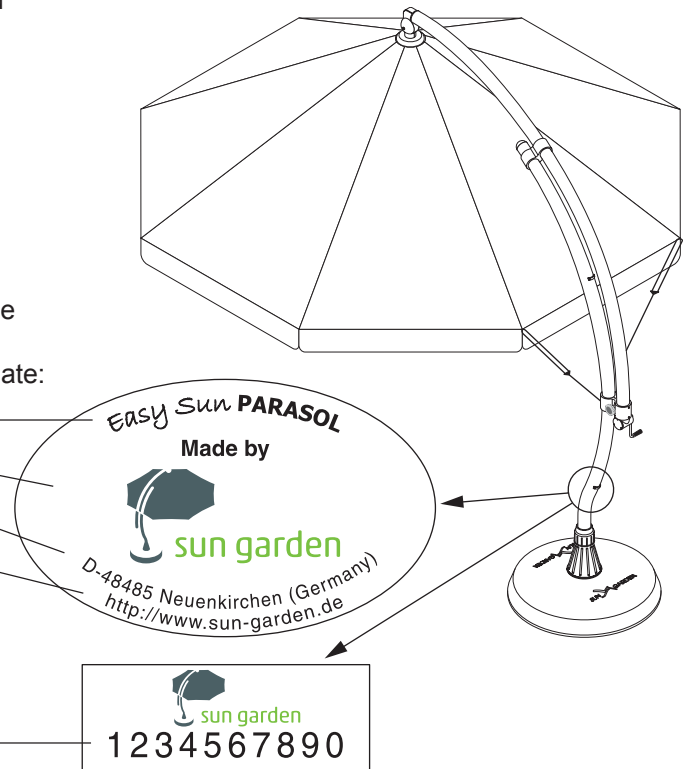

Sticker with Serial No.

4.3 Canopy material

The canopy material is manufactured in Polyester fabric or Polypropylene. Both materials are treated to be water-repellent. Coloured canopies are tested for light and colour fastness (DIN 54 004).

The canopy material can be removed from the sunshade easily for cleaning. Please observe the information in the chapter entitled "Care".



Note

The sunshade canopy material is treated to be water-repellent. This treatment is however not intended to prevent water penetration in heavy rainfall.

The Easy Sun PARASOL JUNIOR is not an umbrella.

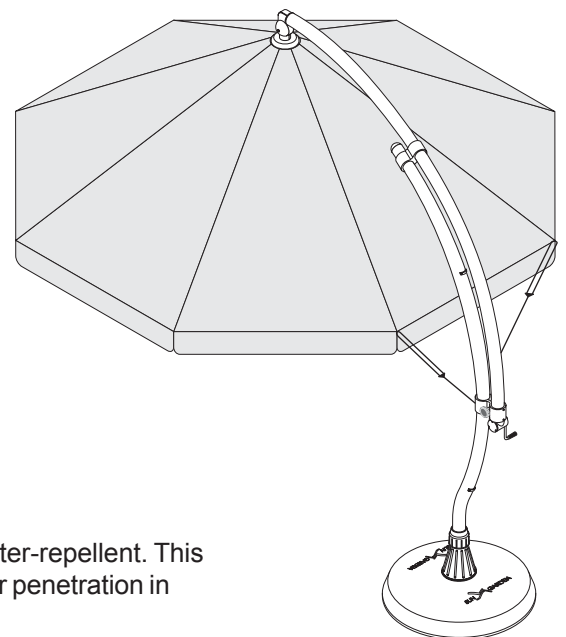

4.4 Sunshade frame

The sunshade frame is used to tension the canopy material. It consists of the frame arms and two frame seats. The canopy material is fixed to the sunshade frame with velcro bands and screws. Opening the frame is done by a cable which is operated by the winch handle.

Two guyropes are fixed to the canopy material, and these can be fixed to the block. The guyropes make sure that the sunshade frame does not swing out in light winds when opened.

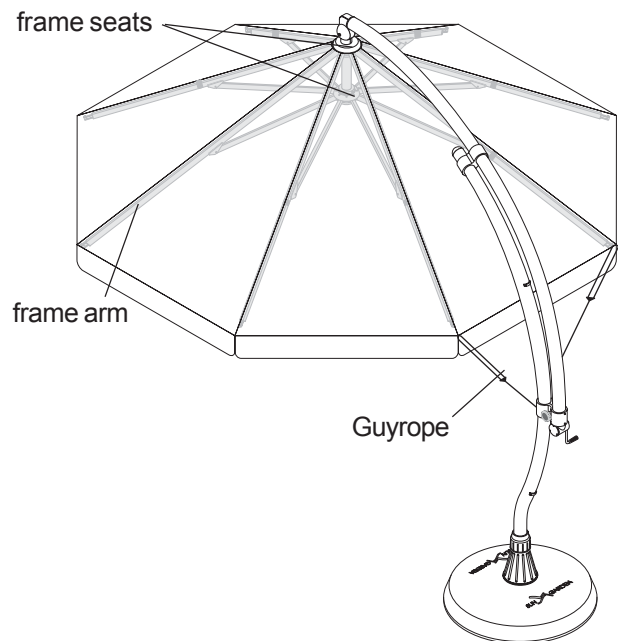

4.5 Operating elements: the winch handle

The winch handle, manufactured in stainless steel, is used to open and close the sunshade. Handling is improved by the winch handle having a rotating handle on bearings. The winch handle length is designed so that the sunshade can be opened or closed without needing too much strength.

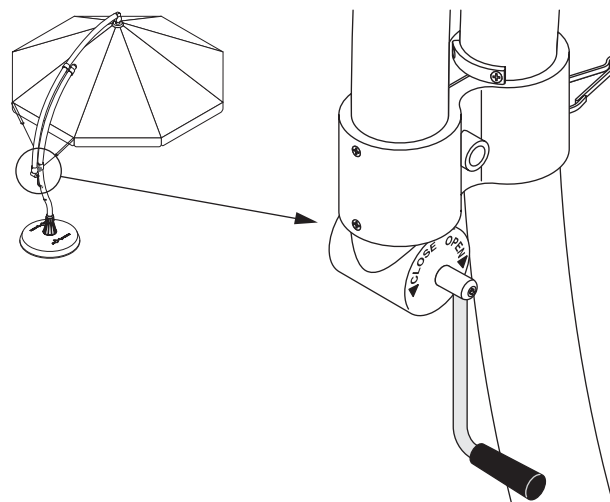

4.6 Operating elements: the block

The sunshade sliding tube is held in the required position by the block. After loosening the locking screw the sunshade inclination can be altered and adapted to the angle of the sun.

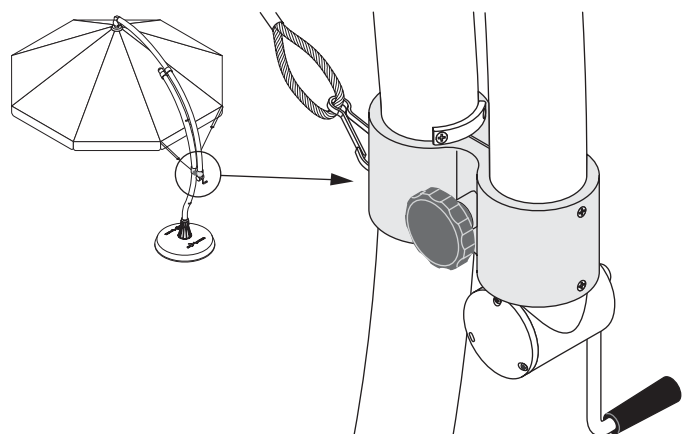

4.7 Sliding tube stop

The sliding tube stops limit the sunshade inclination.
They prevent the sunshade being adjusted to too great an inclination.

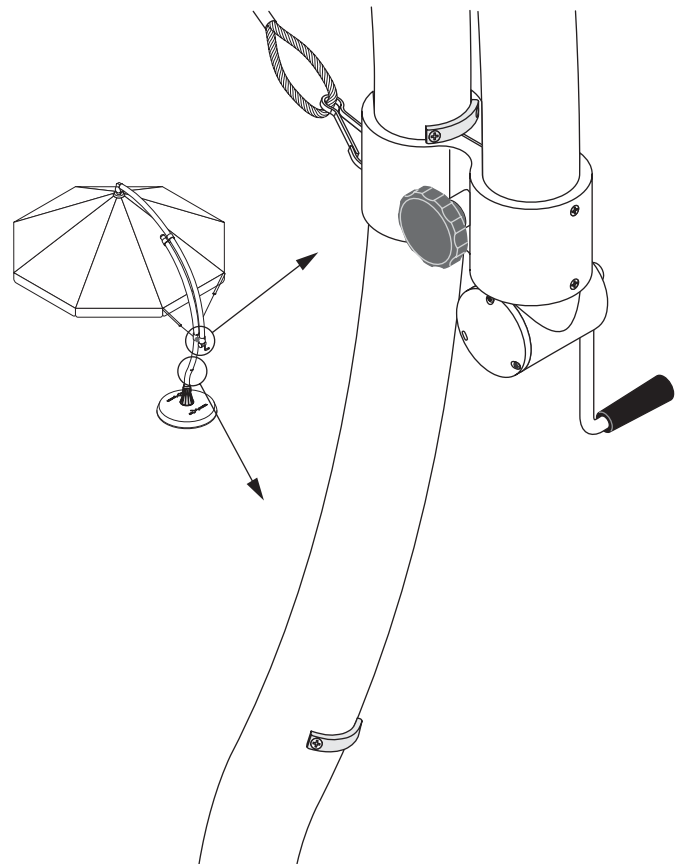

4.8 Floor sleeve

The floor sleeve is fitted to the bottom of the sunshade stand tube.
It is used to centre the stand tube in the floor stand and ensures that the sunshade is stably mounted.

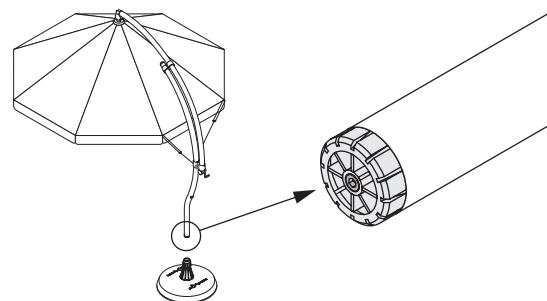

4.9 Protective cover*

The protective cover, made of weather-resistant PE fabric, protects the sunshade from damage to the frame arms and the canopy material in any weather.
Despite this the sunshade should not be left out in the open in extreme weather conditions such as storms or heavy frost, but should be kept in a dry and protected location.

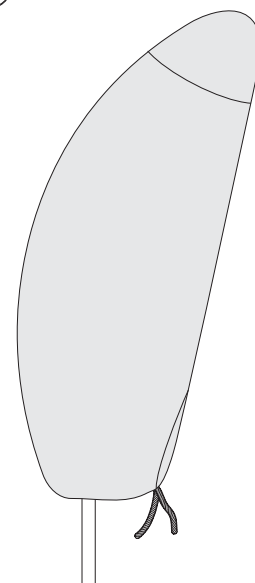

* The Protective cover is **NOT** included in delivery with the sunshade (optional extra).

5.0 Sunshade space requirements

When selecting the location for your *Easy Sun* PARASOL JUNIOR sunshade make sure there is enough space between it and any nearby buildings, trees etc. The following sketches show you the space required by an opened sunshade.

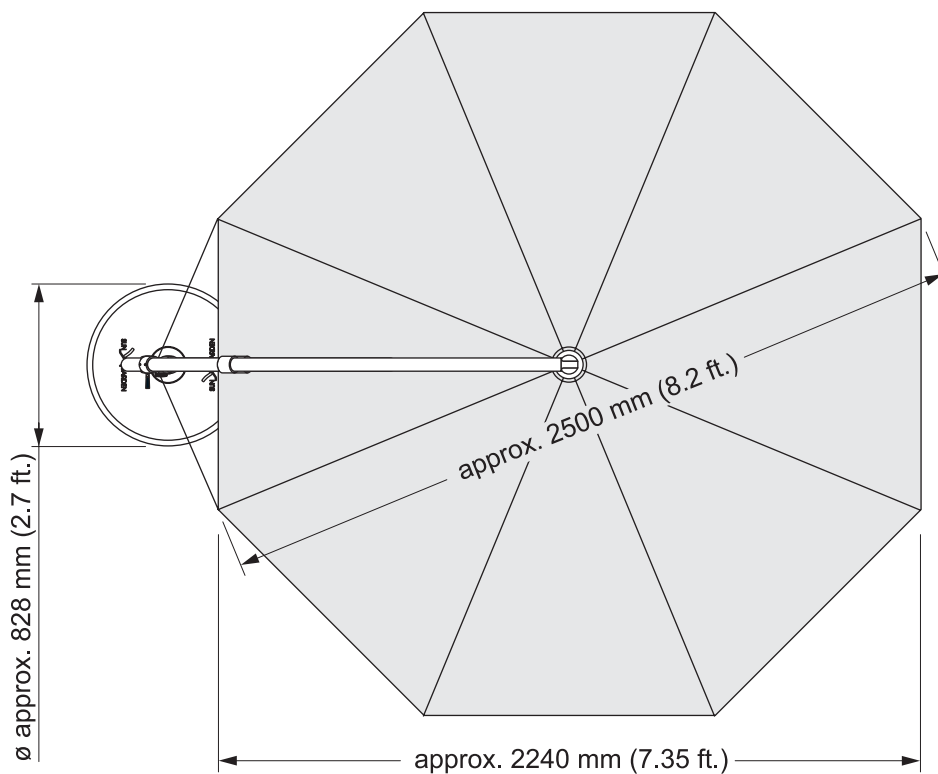
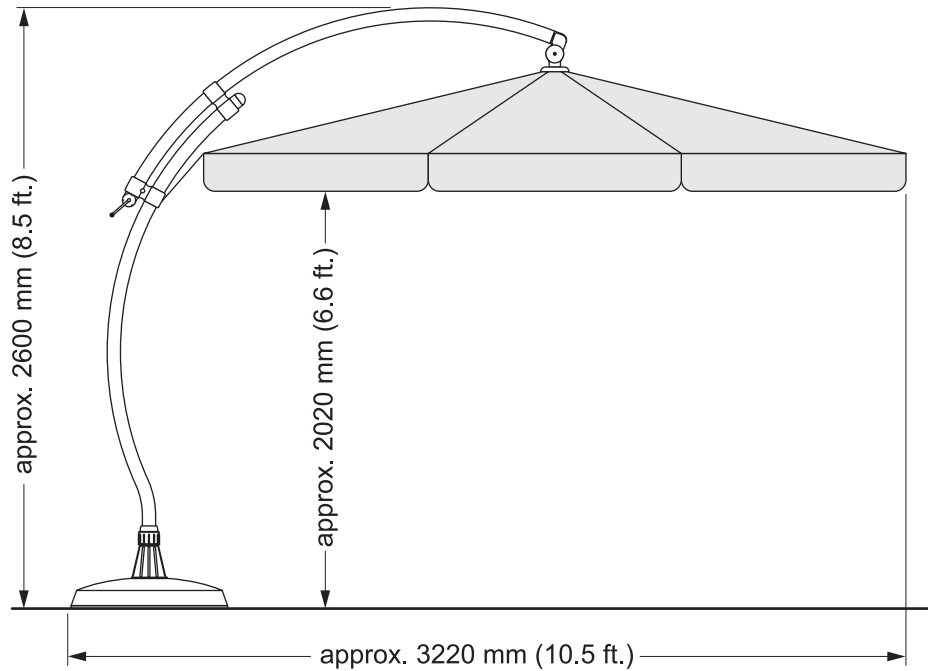

6.0 Setting up the Sunshade



Caution: *Danger of accident!*

- It is easier if you can get a second person to help when setting up the sunshade.
- Ensure that the Parasol Junior base or Bottom pole is secure and stable before setting up the sunshade.

- ◇ Place the sunshade with its stand tube into the stand tube seat of the Parasol Junior base or Bottom pole*.
- ◇ Push the stand tube in as far as the stop in the stand tube seat.
- ◇ Turn the sunshade backwards and forwards until the floor sleeve engages in the stand tube seat (centred).



Note

If the floor sleeve has engaged correctly, the sunshade can no longer be turned.

- ◇ Clamp the sunshade by tightening the union nut in the stand tube seat.

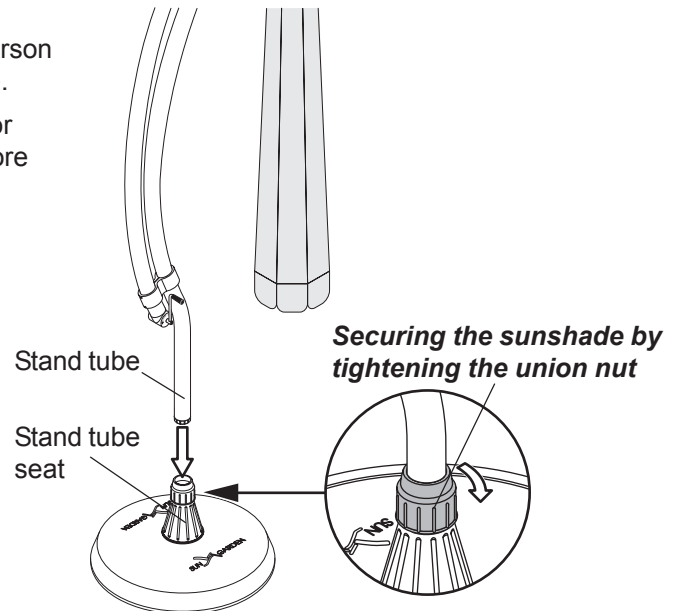

* The Bottom pole / Parasol base is **NOT** included in delivery with the sunshade (optional extra).

7.0 Fitting the winch handle

- ◇ Loosen grub screw with Allen key (SW 4 mm / 0.15'').
- ◇ Place the winch handle in the location hole so that the recess in the handle is facing the grub screw.
- ◇ Tighten grub screw. When tightening, ensure that the grub screw engages exactly into the recess.



Note

Overtightening of the grub screw causes damage to the Allen screw.

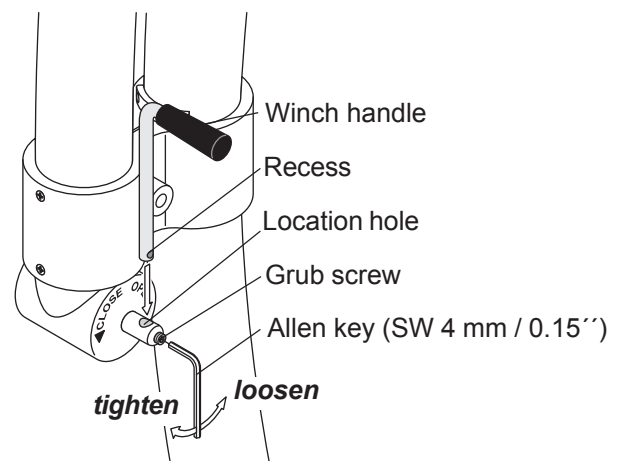

8.0 Operating the sunshade

8.1 Opening the sunshade



Caution: Danger of accident!

- Ensure that no persons or objects are in the vicinity of the opening area before opening the sunshade.

- ⇒ Loosen the block locking screw.
- ⇒ Push the sunshade sliding tube to the upper stop and secure by tightening the locking screw.

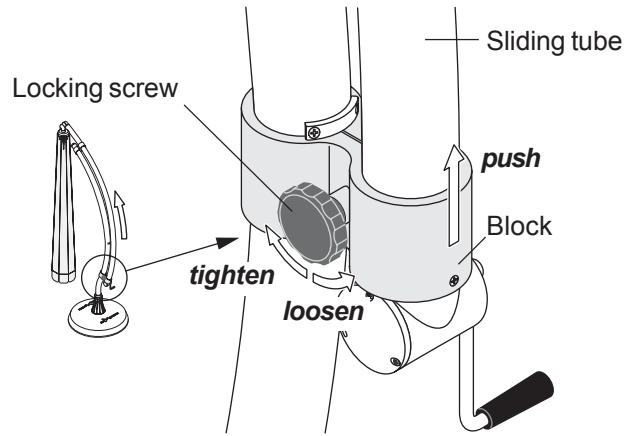

- ⇒ Open the sunshade by turning the winch handle in a clockwise direction (OPEN).

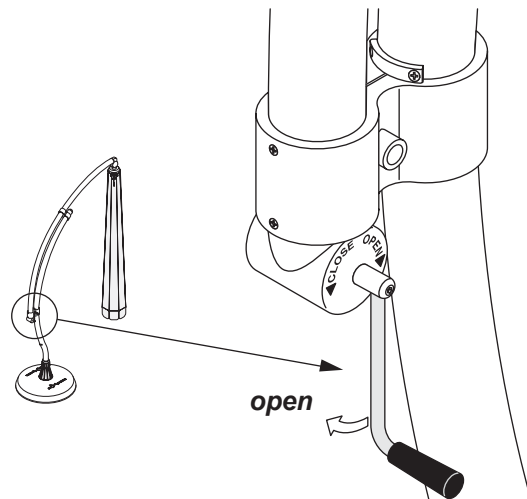

- ⇒ Hook the carabiner hooks on the guy rope adjustment end into the two frame arm metal eyes.

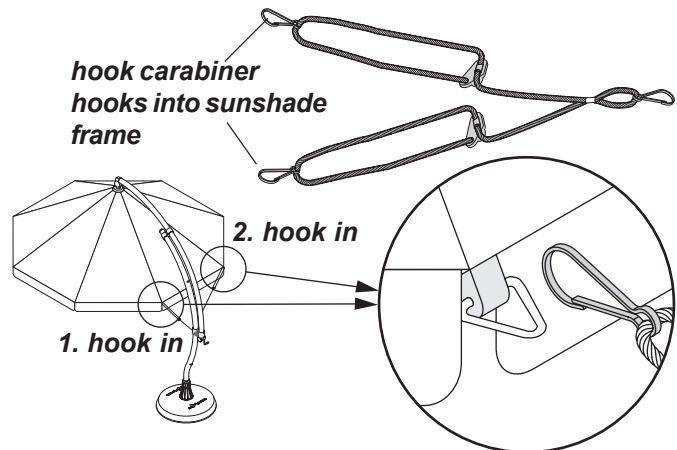

- ◇ Hook the sunshade guyrope into the eye in the block.
- ◇ Secure the sunshade by tensioning both guyropes evenly.

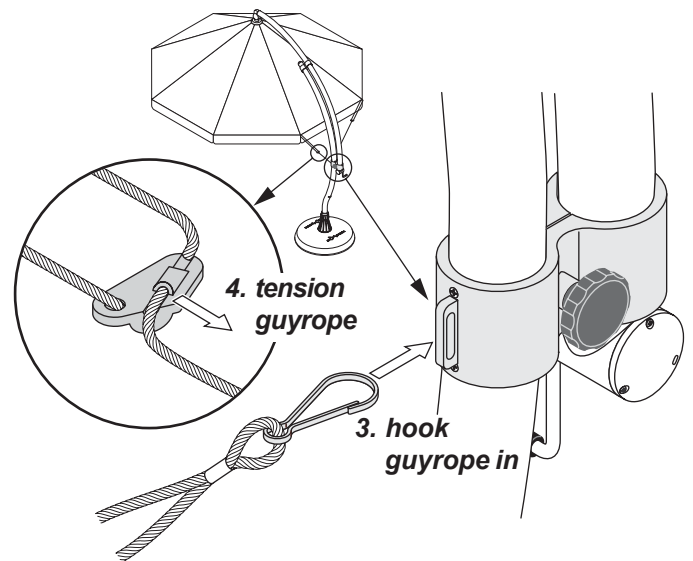

8.2 Adjusting the sunshade inclination

- ◇ Loosen the block locking screw.
- ◇ Push the sunshade sliding tube to the required position and secure by tightening the locking screw.

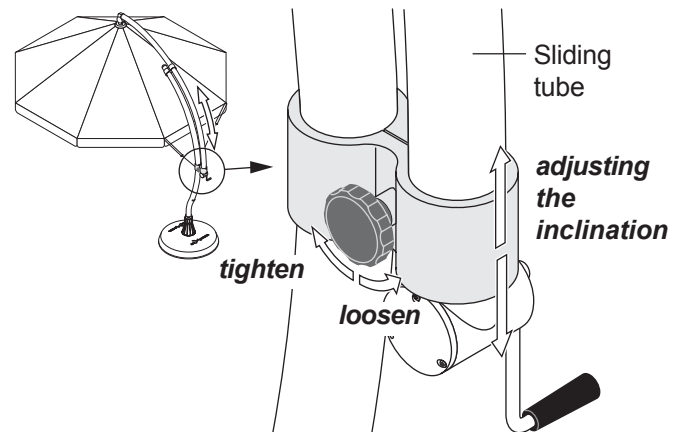

8.3 Closing the sunshade



Caution: Danger of accident!

- Before opening or closing the sunshade ensure that no persons or objects are under the sunshade.



Note

To avoid water stains you should only close the sunshade in a dry condition.

- If the sunshade is closed when wet, open it as soon as possible and let it dry out.

- ◇ Loosen the block locking screw.
- ◇ Push the sunshade sliding tube to the upper stop and secure by tightening the locking screw.

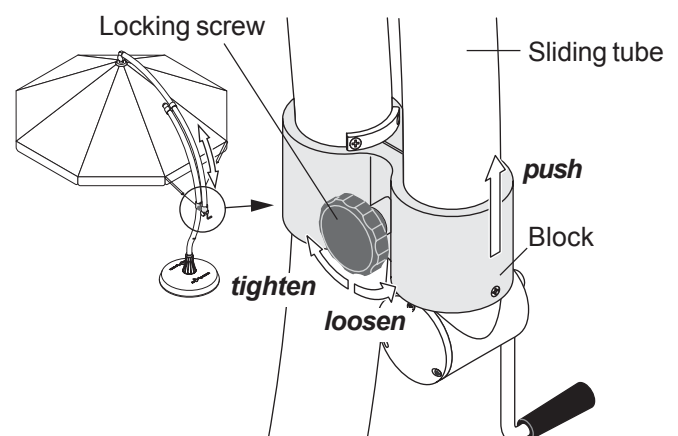

- Unhook the sunshade guyrope from the eye in the block.

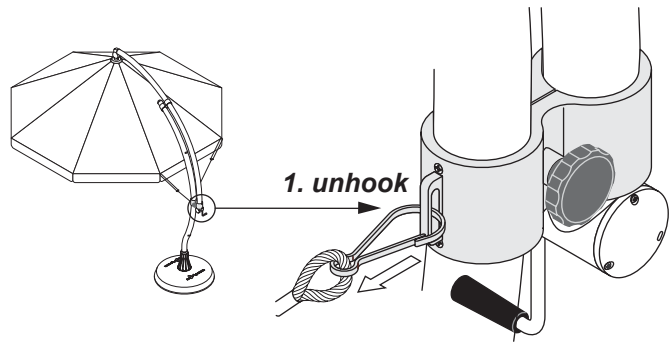

- Unhook the sunshade guyrope from both frame arm metal eyes.

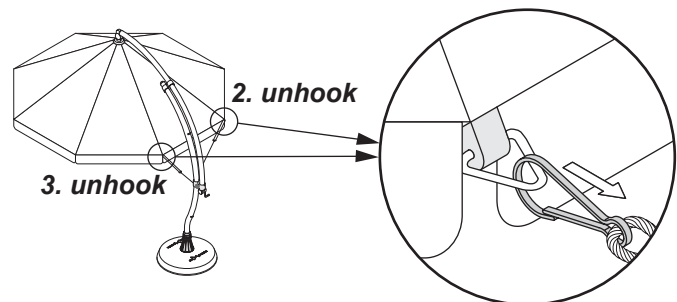

- Close the sunshade by turning the winch handle in an anticlockwise direction (CLOSE).

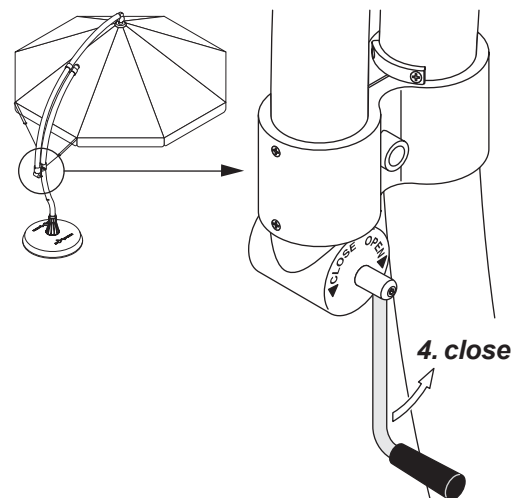

- Loosen the block locking screw.
- Push the sunshade sliding tube down as far as the lower stop.
- Secure by tightening the locking screw.

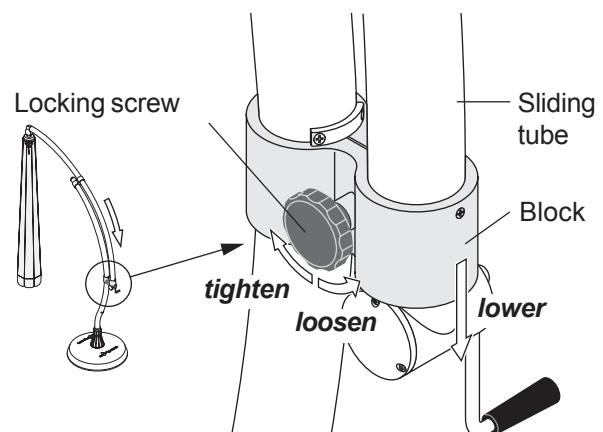

8.4 Turning the sunshade in the parasol base or bottom pole



Caution: *Danger of accident!*

- Get help from a second person when turning the sunshade.
- Only turn the sunshade when it is closed.

- ◇ Close the canopy (see chapter 8.3).
- ◇ Loosen the union nut on the stand tube mounting until the sunshade can be turned (approx. 2 turns).
- ◇ Lift the sunshade up approx. 5 cm (1.7'') (Floor sleeve disengages out of stand tube seat).
- ◇ Turn the sunshade into the required position.
- ◇ Press the sunshade back into the stand tube seat until it engages.
- ◇ Turn the sunshade backwards and forwards until the floor sleeve engages in the stand tube seat (centred).



Note

If the floor sleeve has engaged correctly, the sunshade can no longer be turned.

- ◇ Clamp the sunshade by tightening the union nut in the stand tube seat.

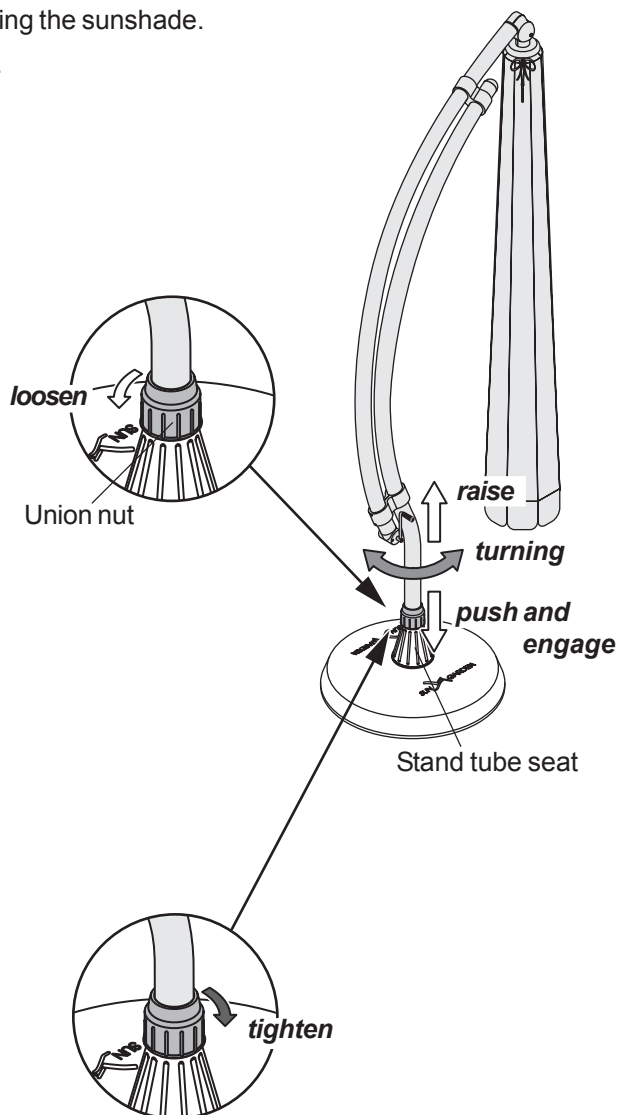

9.0 Pulling on the Protective cover*

The sunshade and canopy material should be protected against soiling and damage by pulling on the protective cover when not in use.

- ⇒ Pull the protective cover over the sunshade from the stand side with the help of the sewn-in pole.
- ⇒ Close the protective cover zip using the pull cord, then pull the closing tape tight and knot it.

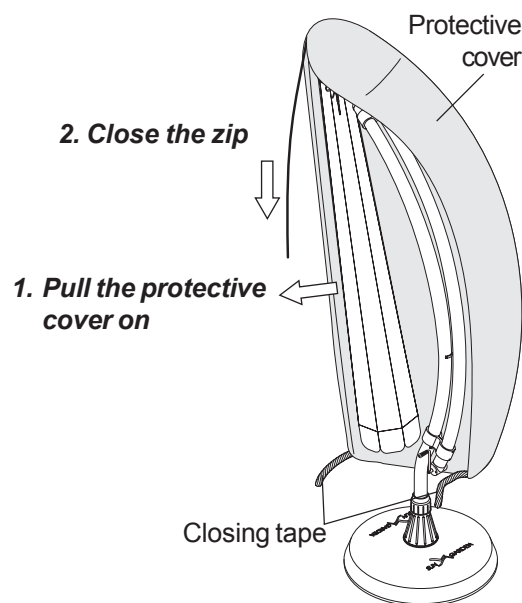

* The Protective cover is **NOT** included in delivery with the sunshade (optional extra).

10.0 Care of your Easy Sun PARASOL JUNIOR SUNSHADE



Note

- Do not use any sharp-edged tools such as knives or metal scrapers, or any aggressive cleaners or solvents, to clean your sunshade.
- Do not use large quantities of water when cleaning, in other words do not use hosepipes or high-pressure cleaners.

10.1 Cleaning the canopy material

The canopy material can be cleaned of dust and light soiling using a brush or a damp cloth. If heavy soiling is present the canopy must be removed from the sunshade frame and cleaned. You can find information about cleaning the canopy material on the label sewed onto the canopy.

10.2 Removing sunshade cover

Tools required:

- Phillips screwdriver No. 2

Stages:

- ⇒ Remove all screws in the sunshade cover bottom fixing with a Phillips screwdriver.
- ⇒ Open zip and closing tape in top cover fixing and remove cover downwards from sunshade frame.

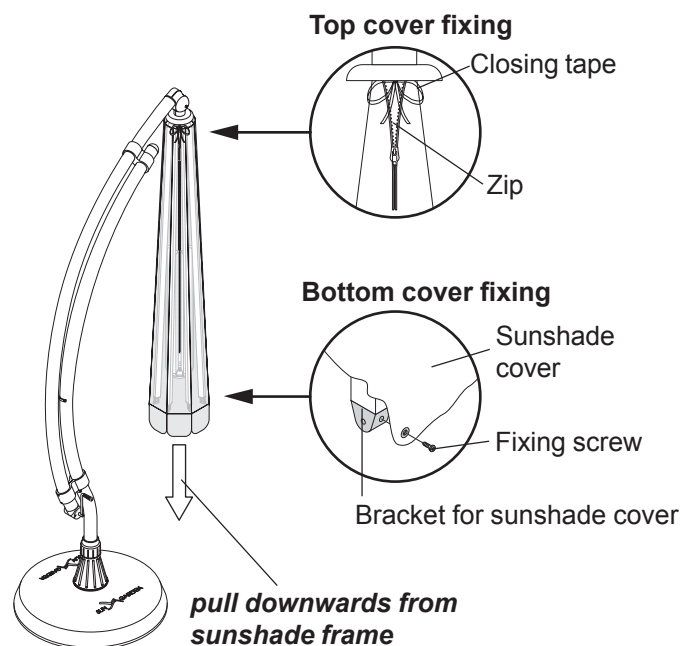

Reassembly of the canopy material takes place in the same manner but in reverse order

10.3 Impregnating the canopy material

The canopy material must be impregnated with water-repellent material after cleaning. You can use any commercially available impregnating material.



Note

Only use impregnating materials suitable for the material in your canopy. Observe the instructions for use provided with the impregnator.

10.4 Cleaning the sunshade

Clean all plastic and aluminium components with a damp cloth. You can best remove heavy soiling with a mild cleanser free of scouring agents.



Note

To avoid damage to component surfaces please observe the instructions for use provided with the cleanser.

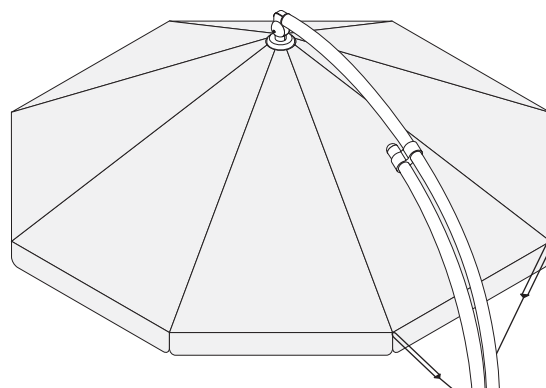

11.0 Storage

All sunshade and floor stand components must be stored in a dry and frost-free location during long periods of non-use and over the winter months.



Note

- To avoid water stains you should only fold down your *Easy Sun* PARASOL JUNIOR sunshade, cover it with the protective cover and store it in a dry condition.
- If possible you should use the original sunshade packaging for storage.

Storing the sunshade:

- Clean the stand, sliding tube, canopy material and protective cover.
- Allow the canopy material and protective cover to dry thoroughly.
- Pull on the protective cover and store the sunshade.

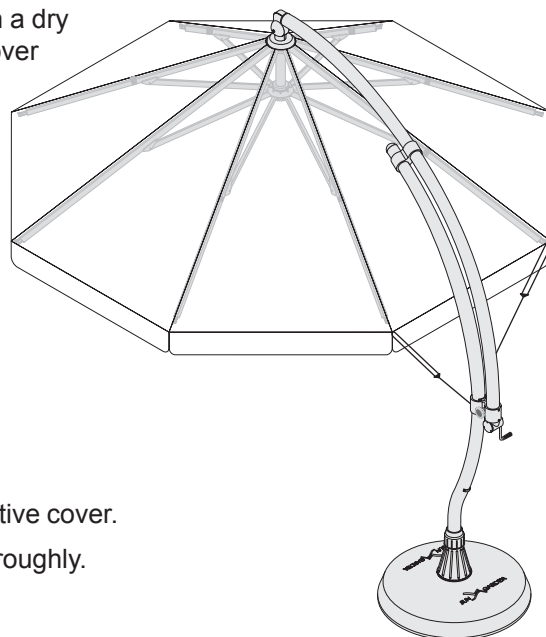

12.0 Maintenance

12.1 Periodical maintenance

The sliding areas of the stand and slide tube should be cleaned with a damp cloth.

Dust and dirt in this area can lead to difficulty in adjusting the inclination and to damage to the tube surface.

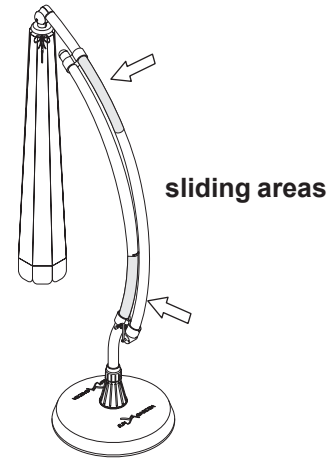

12.2 Yearly maintenance

You should carry out a thorough inspection of your sunshade using the following checklist, either after the first assembly or before storing the sunshade over longer periods.

Checklist *Easy Sun* PARASOL JUNIOR sunshade:

Test	<u>NOT</u> in working order
Check canopy material for damage	Replace canopy material ²
Check block function (function see chapters 4.6 and 8.2)	Replace block ¹
Check winch handle for damage	Replace winch handle ¹
Check sliding tube stops for damage	Replace sliding tube stops ¹
Check winch handle function (smooth running)	Replace drum axle ¹
Check brake function (when opening or closing the sunshade must remain stable in any position)	Replace winch housing cover ¹
Check sunshade frame for damage	Replace frame arm ¹
Check sunshade frame seat (see chapter 4.4)	Replace frame seats ¹
Check floor sleeve for damage (see chapter 4.8)	Replace floor sleeve ¹
Give the whole sunshade a visual check	replace damaged components ¹

1) Call Service Centre

2) See care chapter

13.0 Service Centre / spare part supply

If you have any questions about setting up, require our repair service or wish to order spare parts, please contact one of our Service Centres (see Service Centre / ordering spare parts information sheet) or visit our Internet site at www.sun-garden.de.

14.0 Disposal

The sunshade consists of metal and plastic components. You should dispose of any of these materials in accordance with the regional or national environmental and disposal regulations. If you have any questions about disposal, please contact your local authority or one of our service centres (see information sheet entitled *Service centres / spare parts disposal*).

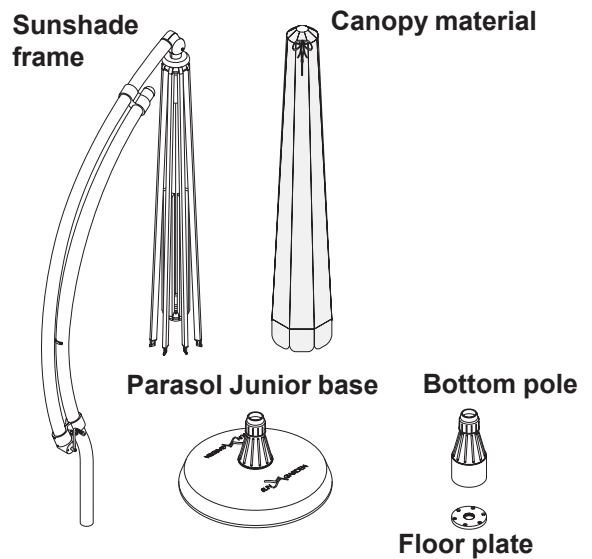

15.0 Specifications

- Total height (H):**
 sliding tube retracted = approx. 2440 mm (8.0 ft.)
 sliding tube extended = approx. 2600 mm (8.5 ft.)
- Clear head height (Hd) = approx. 2020 mm (6.6 ft.)**
- Depth (T) / closed:**
 Parasol Junior base = approx. 1100 mm (3.6 ft.)
 Bottom pole = approx. 760 mm (2.5 ft.)
- Depth (T) / opened:**
 Parasol Junior base = approx. 3220 mm (10.5 ft.)
 Bottom pole = approx. 2890 mm (9.5 ft.)

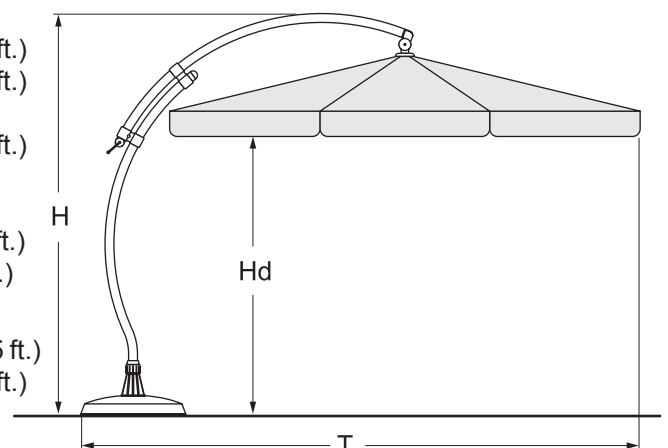

Width (B) / closed:

Parasol Junior base = approx. 880 mm (2.9 ft.)

Bottom pole = approx. 400 mm (1.3 ft.)

Width (B) / opened = approx. 2240 mm (7.3 ft.)

Canopy material dimensions:

Diameter (Dr) = approx. 2500 mm (8.2 ft.)

Stand and sliding tube diameters

= 50 mm (2")

Weight:

complete sunshade = approx. 13.5 kg (30 lbs.)

Weight / canopy:

Polyester = approx. 1.2 kg (2.6 lbs.)

Polypropylene = approx. 1.3 kg (2.8 lbs.)

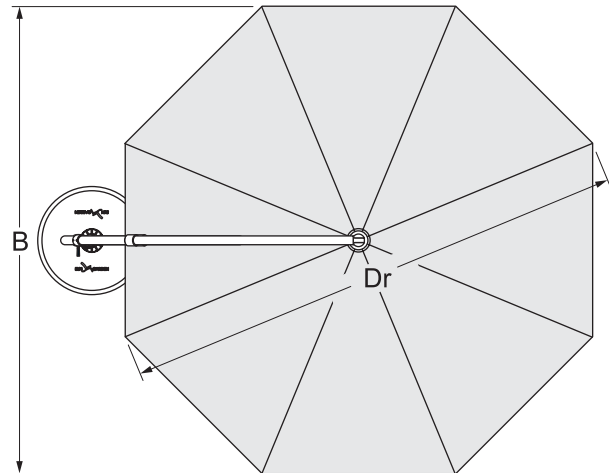

16.0 Guarantee

Sun Garden GmbH, Emsdettener Straße 233, 48485 Neuenkirchen, gives a product guarantee of two years on the basis that Sun Garden GmbH will replace or repair, as they see fit, parts which have become defective due to material or production faults.

The following are excluded from the guarantee:

- a.) Damages which occur as a result of non-observance of the assembly or operating manuals or of unauthorised repairs.
- b.) Products from which the fabrication number has been removed or destroyed.
- c.) Damages arising due to acts of God.

The guarantee certificate, completely filled out, and proof of purchase (till receipt) is required for proof of guarantee claims.

The guarantee becomes active on the day of purchase.

Please proceed as follows to process any guarantee claims arising:

- Fill out the guarantee certificate completely, including a short description of any faults.
- Provide your proof of purchase with the guarantee certificate.
- Bring the complete item (individual components see „Included in delivery“) back to your dealer, who will then deal with your guarantee claim.

This guarantee does not restrict the purchaser's defective goods rights with respect to post-fulfilment, repudiation, reduction or damage compensation against the seller.



Note

Please use the original packaging to transport the article if possible to avoid any further damage.

Guarantee certificate

Nameplate information:

Model: _____

Fabrication-No.: _____

Date of Purchase: _____

Purchaser's address:

Dealer's address:

Dealer's stamp and signature:

Short description of faults:

tear out or copy



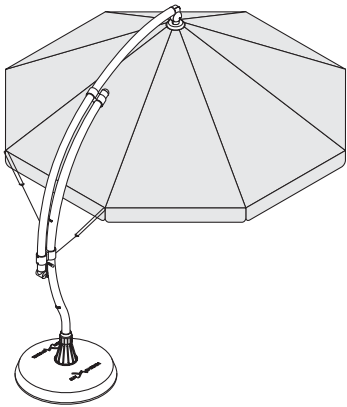

Easy Sun PARASOL JUNIOR

Introduction

Avec l'Easy Sun PARASOL JUNIOR, SUN-GARDEN vous offre un produit de qualité supérieure, bien mûri sur le plan technique et de grande longévité. Il a été construit selon les règles de l'art et répond aux règles techniques de sécurité reconnues. Les instructions de service suivantes vous aideront à profiter longtemps de votre parasol.

Les instructions contiennent des remarques au sujet des thèmes suivants :

- Sécurité
- Montage
- Utilisation
- Entretien

Lire attentivement les instructions de service avant d'utiliser le parasol. Aucune responsabilité ni garantie ne sera reconnue pour les dommages résultant du non-respect de ces instructions.

Le parasol excentré est conçu pour la protection contre le soleil et n'est prévu que pour cette utilisation.

N'utiliser le parasol que

- pour l'utilisation conforme à la finalité en tant que protection contre le soleil
- dans un état technique parfait

Remédier immédiatement à toute défaillance risquant de nuire à la sécurité et à la fonction du parasol.

Les travaux de maintenance et d'entretien décrits dans les instructions peuvent être effectués par l'utilisateur. De plus amples réparations ne devront pas être effectuées par l'utilisateur. Les conseils d'entretien sont conçus pour des personnes sachant utiliser les outils à employer de manière sûre. N'effectuer les travaux qu'avec des outils appropriés.

Sun Garden GmbH • Emsdettener Straße 233 • D-48485 Neuenkirchen

Internet: www.sun-garden.de

Des modifications à des fins de perfectionnements techniques peuvent avoir lieu sans avis préalable.

Les présentes instructions ne doivent être ni reproduites ni photocopiées, ni totalement ni partiellement sans assentiment préalable de SUN-GARDEN.

Table des matières

1.0 Conseils de sécurité	2	8.2 Régler l'inclinaison du parasol	11
1.1 Symboles importants	2	8.3 Fermer le parasol	11
1.2 Conseils de sécurité	2	8.4 Tourner le parasol dans le pied de parasol ou du pied fixe	13
2.0 Forme et éléments de livraison	3	9.0 Enfiler la housse de protection ..	14
3.0 Montage du parasol	4	10.0 Entretien de l'Easy Sun Parasol Junior	14
4.0 Equipement	5	10.1 Nettoyer le revêtement pare-soleil	14
4.1 Généralités	5	10.2 Enlever le revêtement pare-soleil	14
4.2 Plaque signalétique	5	10.3 Imperméabiliser le revêtement pare-soleil	15
4.3 Revêtement pare-soleil	5	10.4 Nettoyer le parasol	15
4.4 Monture du parasol	6	11.0 Entreposage	15
4.5 Eléments de réglage: la manivelle	6	12.0 Maintenance	16
4.6 Eléments de réglage: l'élément de serrage	6	12.1 Maintenance régulière	16
4.7 Butée du tube coulissant	7	12.2 Maintenance annuelle	16
4.8 Douille de sol	7	13.0 Centre de service après-vente / Fourniture de pièces détachées .	17
4.9 Housse de protection	7	14.0 Gestion des déchets	17
5.0 Encombrement du parasol	8	15.0 Données techniques	17
6.0 Installer le parasol excentré	9	16.0 Garantie	18
7.0 Monter la manivelle	9	Bon de garantie	19
8.0 Manipulation du parasol excentré	10		
8.1 Ouverture du parasol	10		

1.0 Conseils de sécurité

1.1 Symboles importants

Les instructions contiennent des informations spéciales avec les graphiques suivants :



Attention !

Ce symbole caractérise les remarques attirant l'attention sur les risques d'accident et de blessure.



Remarque

Ce symbole vous fournira des conseils d'ordre général au sujet de la manipulation.



Remarque

Ce symbole vous fournira des conseils permettant d'éviter un endommagement du parasol.

1.2 Conseils de sécurité



Attention: *Risque de basculer!*

- N'utiliser que les pieds pour parasol ou pieds fixes d'origine SUN-GARDEN.

La responsabilité en ce qui concerne la stabilité de l'Easy Sun PARASOL JUNIOR n'est assurée qu'en cas d'utilisation d'un pied pour parasol ou pied fixe SUN-GARDEN.



Attention: Risque de basculer!

- Ne poser le parasol que sur une base solide.
- Toujours veiller à une bonne stabilité du pied de parasol ou pied fixe.
- En cas de „jolie brise“, de chutes de neige ou de pluie, fermer le parasol et le revêtir de son étui de protection.

Détermination de la force du vent (échelle de Beaufort):

„Jolie brise“ = force du vent 4 Bft

Effet terre = les petites branches sont agitées, le papier et la poussière sont soulevés

Effet mer = petites vagues devenant plus longues, plus de moutons

- Ne pas suspendre d'objets (p.ex. des vêtements) à la monture du parasol.



Attention: Risque d'accident !

- Avant d'ouvrir le parasol, s'assurer que personne ne se trouve dans la zone d'ouverture.
- Avant de fermer le parasol, s'assurer que personne ne se trouve en dessous du parasol.
- Le parasol excentré n'est pas un jouet!
Veillez à ce que les enfants n'utilisent pas le parasol excentré ni le pied ou support pour jouer et grimper.



Attention: Risque d'incendie!

- Ne pas entretenir de feu nu (p. ex. cheminée/ barbecue) en dessous ou très près du parasol.



Attention: Risque de blessure !

- N'effectuer des travaux de maintenance et d'entretien sur votre parasol que lorsque vous connaissez bien l'utilisation des outils à employer.

2.0 Forme et éléments de livraison



Nota

Avant d'être livrés, nos produits, dont l'intégralité est vérifiée, sont soumis à un sévère contrôle de qualité. Vérifier le contenu de l'emballage avant de commencer le montage.

S'il devait s'avérer que des pièces manquent ou que des défauts sont visibles, veuillez alors vous mettre en rapport avec le commerçant.

Autant que possible, conserver les emballages pour le déroulement de cas éventuels de garantie.

La livraison du parasol s'effectue dans un emballage en carton stable.

Dimensions : 2480 x 630 x 135 mm

Poids total : 19 kg

Dans l'emballage se trouvent les pièces suivantes :

- ① un parasol
- ② une manivelle
- ③ une clé mâle coudée pour vis à six pans creux; ouverture de clé 4 mm
- ④ un mode d'emploi
- ⑤ un supplément avec câble tendeur

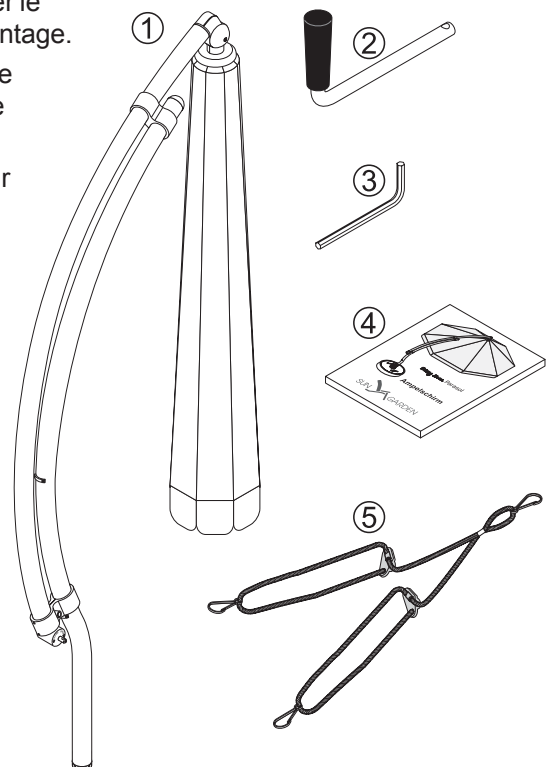

3.0 Montage du parasol

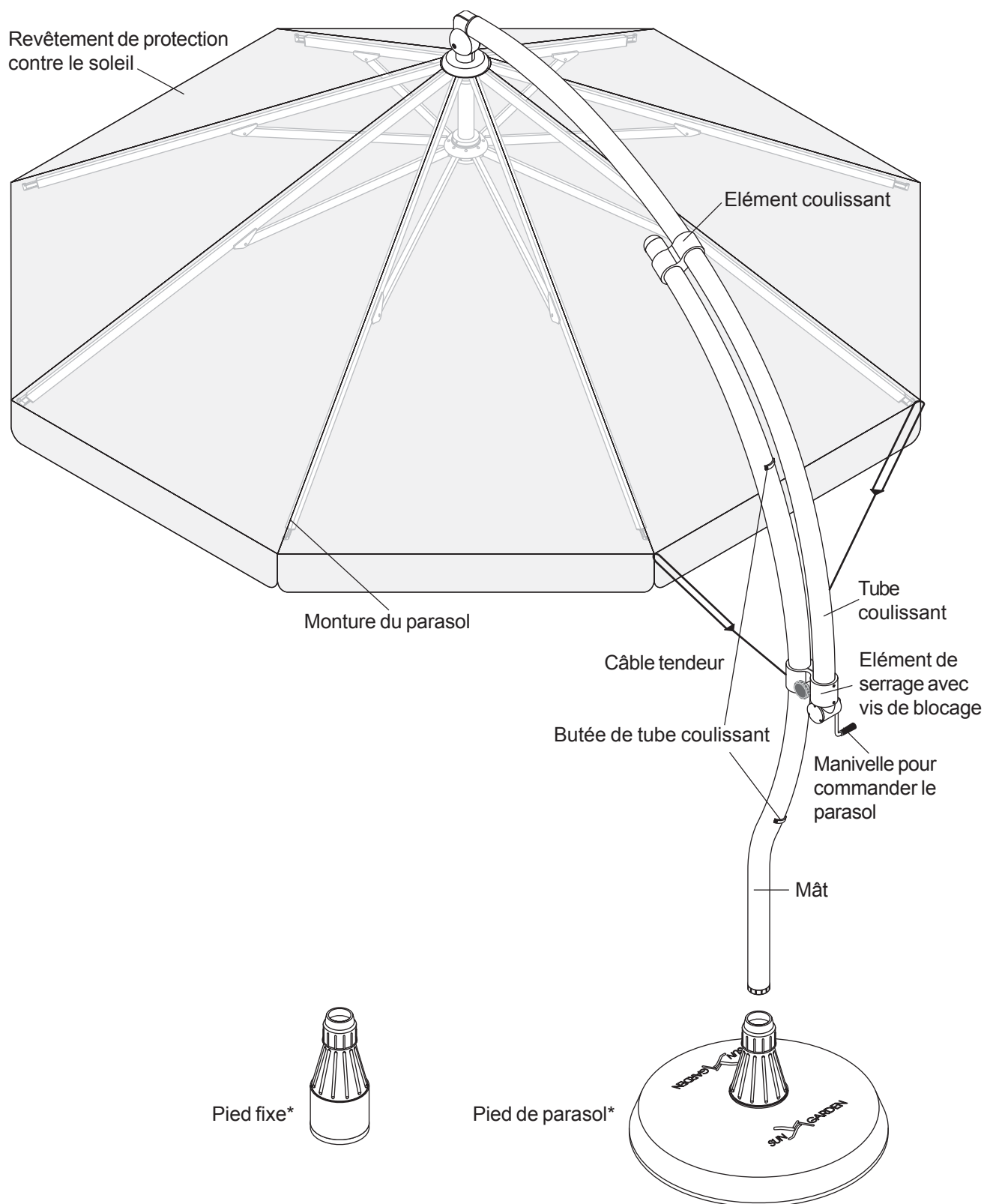

* Le pied fixe / pied de parasol **N'EST PAS** compris dans la fourniture du parasol (à acheter séparément).

4.0 Equipement

4.1 Généralités

Des matériaux tels que matière plastique, aluminium revêtu de matière plastique et acier inoxydable ont été utilisés pour toutes les pièces mécaniques du parasol.
La résistance aux intempéries, la fonctionnalité et la longévité du parasol est ainsi portée à son maximum.

4.2 Plaque signalétique

La plaque signalétique est montée dans la zone de la butée inférieure du tube coulissant.
Sur la plaque signalétique, vous trouverez les indications suivantes:

- Modèle de parasol
- Fabricant
- Adresse du fabricant
- Adresse internet du fabricant

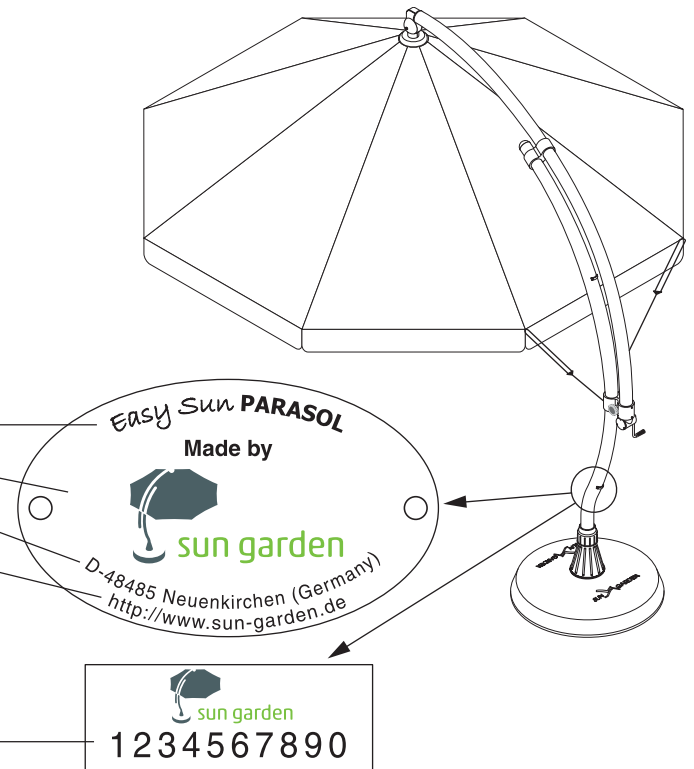

Autocollant avec n° de fabrication

4.3 Revêtement pare-soleil

Selon la version, le revêtement pare-soleil est en tissu polyester ou en Polypropylène.
Ces deux types de tissu sont traités pour être hydrofuges.
Les revêtements de couleur ont été testés quant à la solidité de la couleur et la solidité à la lumière (norme DIN 54 004).

Pour le nettoyage, le revêtement pare-soleil s'enlève facilement du parasol. Veuillez tenir compte des conseils au chapitre Entretien.



Nota

Le revêtement pare-soleil du parasol a été traité pour être hydrofuge. Le traitement n'empêche cependant pas que l'eau pénètre en cas de fortes pluies.

L'Easy Sun PARASOL JUNIOR n'est pas un parapluie.

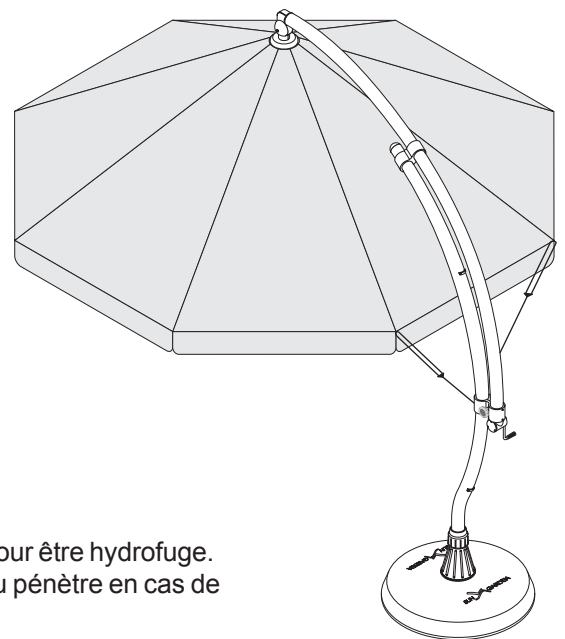

4.4 Monture du parasol

La monture du parasol sert à tendre le revêtement pare-soleil. Il se compose des branches de la monture et de deux logements de monture.

Le revêtement pare-soleil est fixé par bandes autoagrippantes et vis sur la monture. L'ouverture de la monture a lieu à l'aide d'un câble qui se commande au moyen de la manivelle.

Deux câbles tendeurs à accrocher à l'élément de serrage sont fixés sur le revêtement pare-soleil.

Les câbles tendeurs permettent d'éviter que la monture du parasol ouvert ne pivote en cas de légère brise.

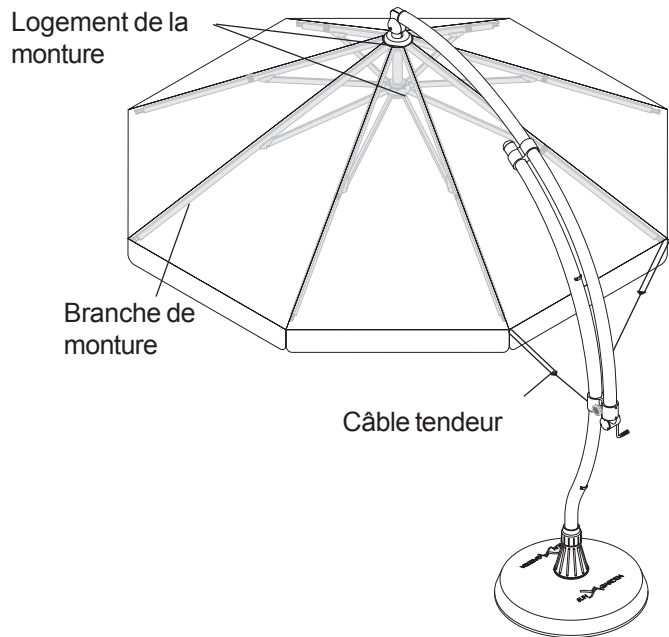

4.5 Éléments de réglage: la manivelle

La manivelle fabriquée en acier inoxydable sert à ouvrir et fermer le parasol.

La poignée à logement pivotant de la manivelle facilite la manipulation.

La longueur de la manivelle est conçue de manière à ce que le parasol puisse être ouvert et fermé sans grande difficulté.

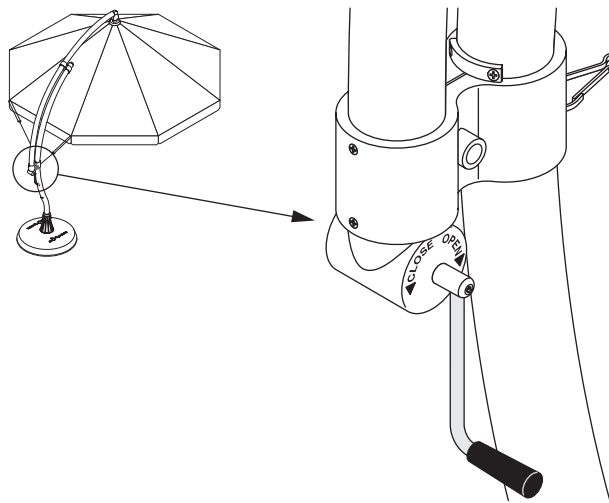

4.6 Éléments de réglage: l'élément de serrage

Le tube coulissant du parasol est maintenu à la position souhaitée par l'élément de serrage. Après avoir desserré la vis de blocage, il est possible de modifier l'inclinaison du parasol et de l'adapter à la position du soleil.

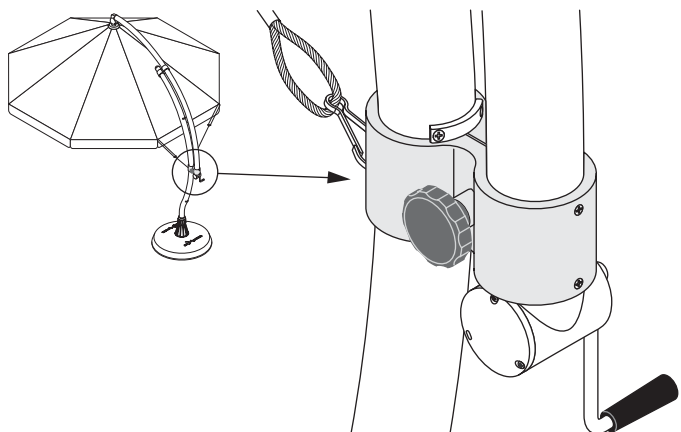

4.7 Butée du tube coulissant

Les butées de tube coulissant limitent l'inclinaison du parasol. Elles empêchent que le parasol ne bascule suite à une inclinaison trop importante.

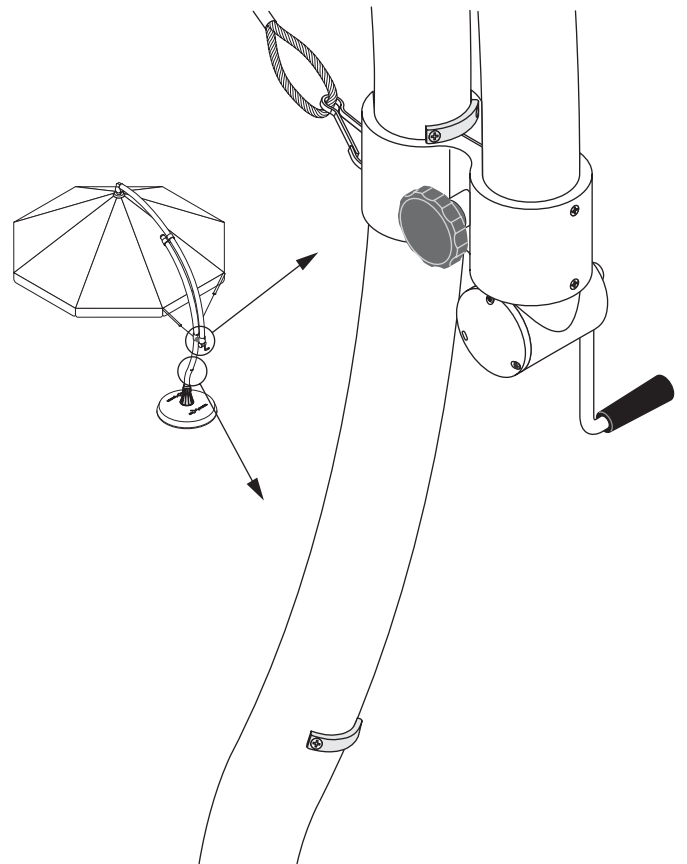

4.8 Douille de sol

La douille de sol est placée dans la partie inférieure du mât du parasol. Elle sert à centrer le mât dans le pied fixe et assure la stabilité du parasol.

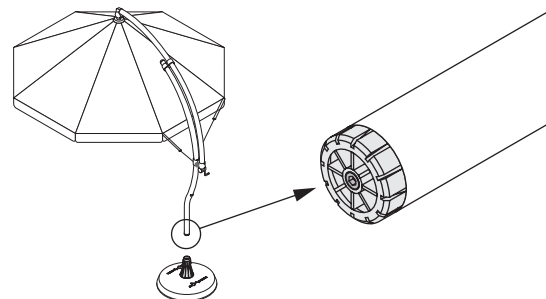

4.9 Housse de protection*

La housse de protection en tissu PE résistant aux intempéries protège votre parasol par tous les temps contre des endommagements des barres et du revêtement pare-soleil. En cas de conditions climatiques extrêmes telles que tempête ou forte gelée, il est conseillé de ne cependant pas laisser le parasol dehors, mais de le conserver à l'abri dans un endroit sec.

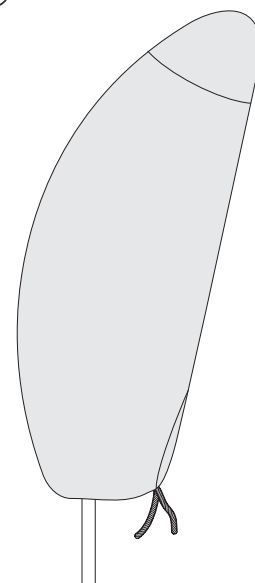

* La housse de protection **NE** fait **PAS** partie des fournitures du parasol (à acheter séparément)..

5.0 Encombrement du parasol

En choisissant l'emplacement de l'*Easy Sun* PARASOL JUNIOR, veiller à avoir un écart suffisant par rapport aux objets proches tels que bâtiment, arbres, etc.
Les croquis suivants vous montrent la place nécessaire lorsque le parasol est ouvert.

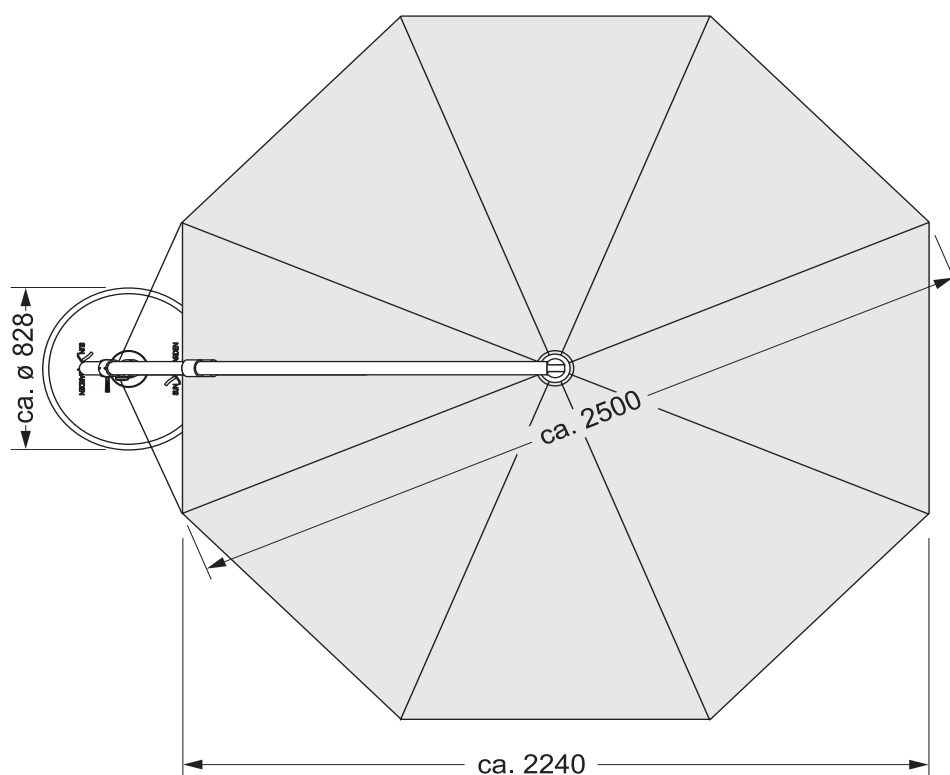
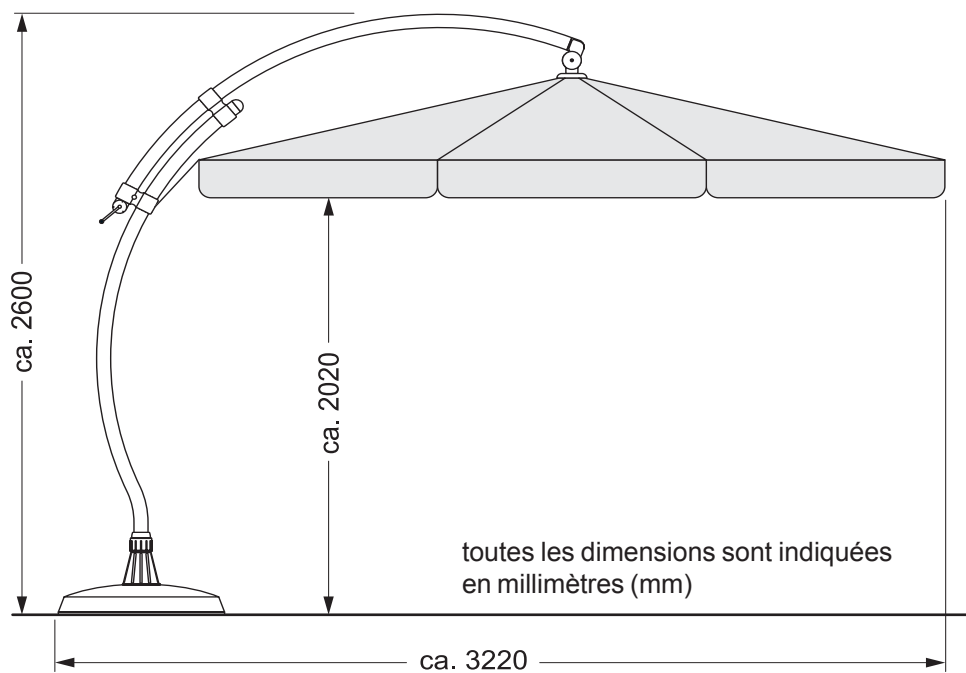

6.0 Installer le parasol excentré



Attention : Risque d'accident !

- Pour installer le parasol, avoir recours à une seconde personne.
- Vérifier la stabilité du pied de parasol ou du pied fixe avant d'installer le parasol.

- ◇ Placer le parasol en introduisant le mât du haut dans le logement de mât du pied de parasol ou du pied fixe.
- ◇ Pousser le mât jusqu'à la butée dans le logement du mât.
- ◇ Faites tourner le parasol excentré dans un sens et dans l'autre jusqu'à ce que la douille de sol s'encliquette dans le logement du mât central (centré).



Nota

Lorsque la douille de sol est encliquetée correctement, le parasol excentré ne peut plus être tourné.

- ◇ Bloquer le parasol en serrant bien la bague de serrage dans le logement du mât.

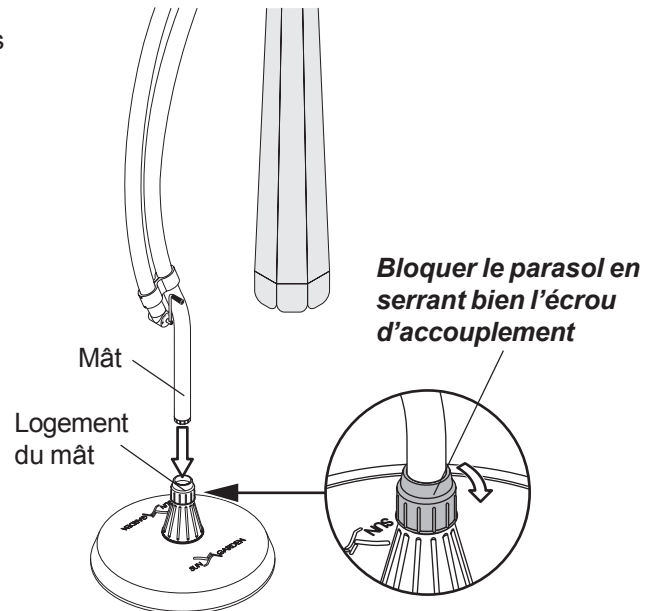

* Le pied de parasol / pied fixe **NE** fait **PAS** partie des fournitures du parasol (à acheter séparément).

7.0 Monter la manivelle

- ◇ Desserrer la vis sans tête avec la clé mâle coudée pour vis à six pans creux (ouverture 4 mm).
- ◇ Placer la manivelle dans le trou de réception de manière à ce que l'entaille de la manivelle soit tournée vers la vis sans tête.
- ◇ Bien serrer la vis sans tête. En serrant, veiller à ce que la vis sans tête entre exactement dans l'entaille.



Nota

Un serrage trop important de la vis sans tête entraîne la destruction du six pans creux.

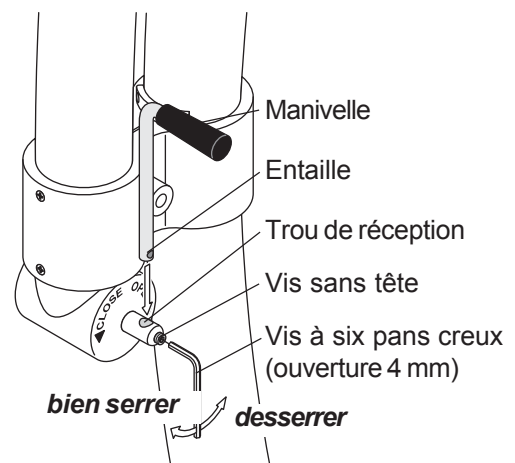

8.0 Manipulation du parasol excentré

8.1 Ouverture du parasol



Attention : Risque d'accident !

- Avant d'ouvrir le parasol, s'assurer que personne et aucun objet ne se trouve dans la zone d'ouverture.

- ⇒ Desserrer la vis de blocage de l'élément de serrage.
- ⇒ Pousser le tube coulissant du parasol contre la butée supérieure.
- ⇒ Le bloquer en vissant la vis de blocage.

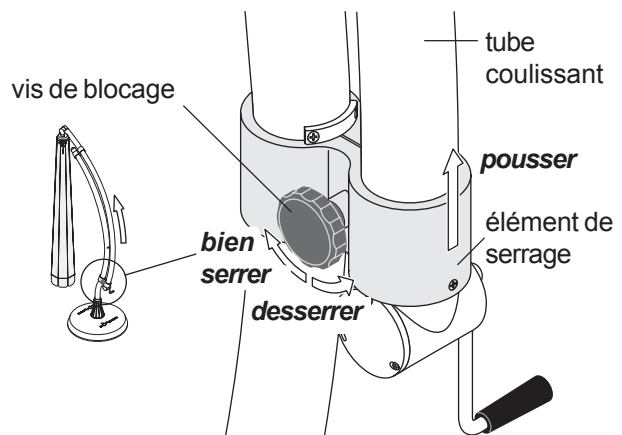

- ⇒ Ouvrir le parasol en tournant la manivelle dans le sens des aiguilles d'une montre (OPEN).

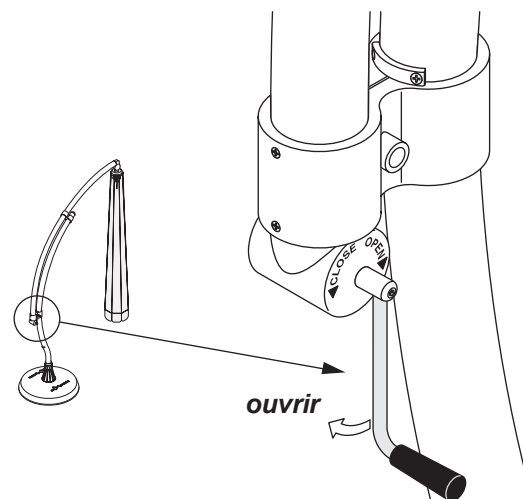

- ⇒ Accrocher les mousquetons du côté de réglage du câble tendeur dans les deux triangles métalliques de la monture.

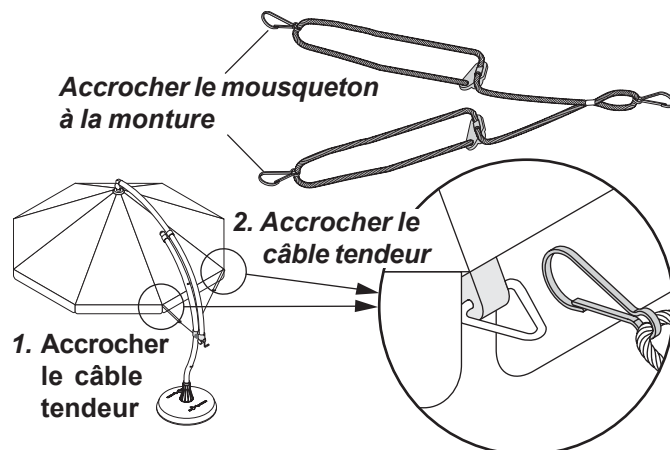

- ◇ Accrocher le câble tendeur du parasol dans la boucle de l'élément de serrage.
- ◇ Bloquer le parasol en tendant régulièrement les deux câbles tendeurs.

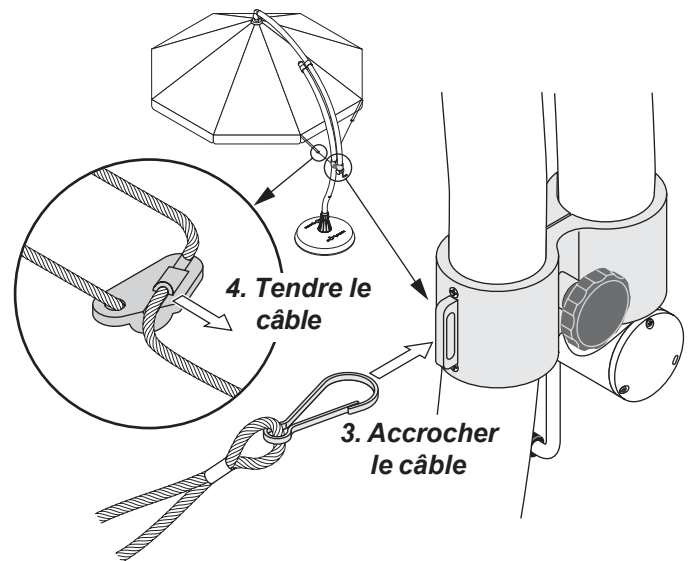

8.2 Régler l'inclinaison du parasol

- ◇ Desserrer la vis de blocage de l'élément de serrage.
- ◇ Pousser le tube coulissant du parasol à la position souhaitée et le bloquer ne serrant bien la vis de blocage.

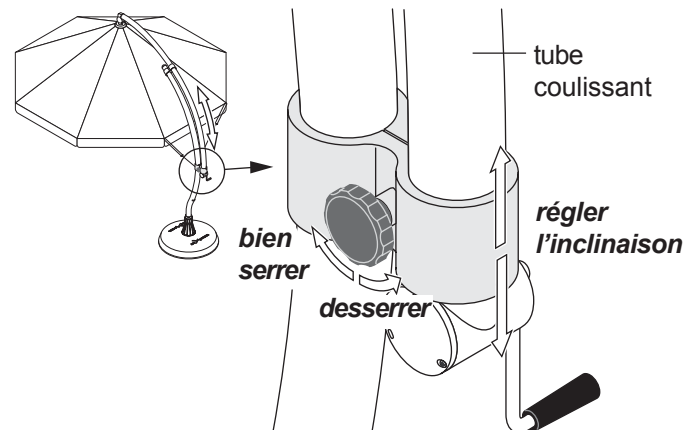

8.3 Fermer le parasol



Attention : Risque d'accident !

- Avant de fermer le parasol, s'assurer que personne et aucun objet ne se trouve en dessous du parasol.



Nota

Pour éviter les taches dues à l'eau, ne fermer le parasol que lorsqu'il est sec et le recouvrir de la housse de protection.

- Ouvrir les parasols qui ont été fermés étant mouillés le plus vite possible et les laisser sécher.

- ◇ Desserrer la vis de blocage de l'élément de serrage.
- ◇ Pousser le tube coulissant du parasol contre la butée supérieure.
- ◇ Le bloquer en vissant la vis de blocage.

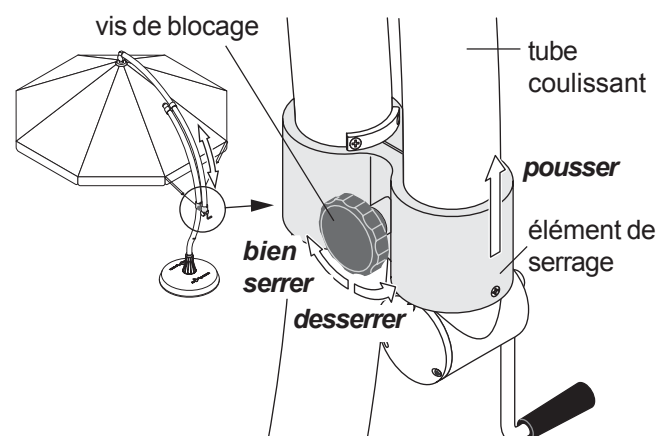

- ⇒ Décrocher le câble tendeur de la boucle de l'élément de serrage.

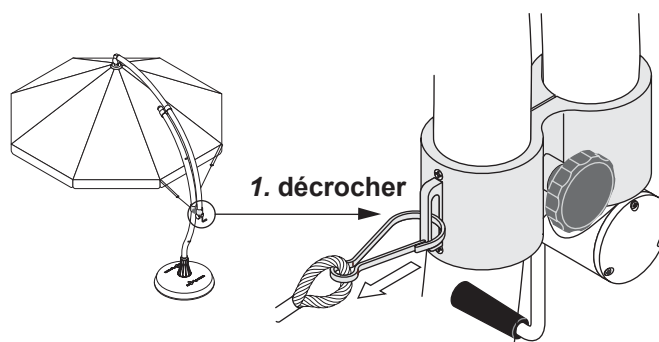

- ⇒ Décrocher le câble tendeur des deux triangles métalliques de la monture.

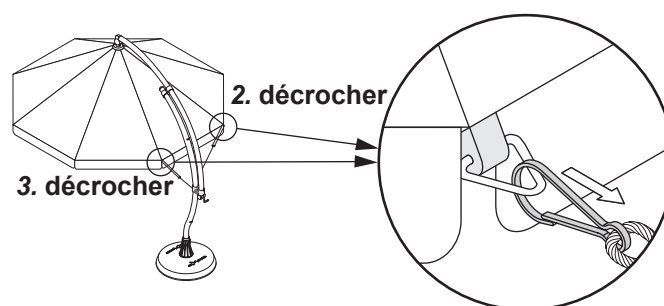

- ⇒ Fermer le parasol en tournant la manivelle dans le sens inverse des aiguilles d'une montre (CLOSE).

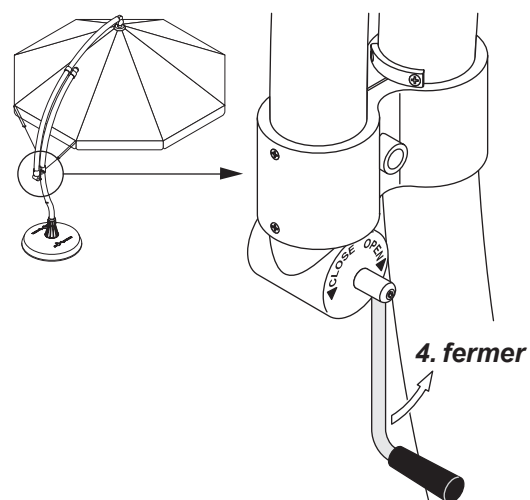

- ⇒ Desserrer la vis de blocage de l'élément de serrage.
- ⇒ Pousser le tube coulissant du parasol jusqu'à la butée inférieure.
- ⇒ Le bloquer en serrant bien la vis de blocage.

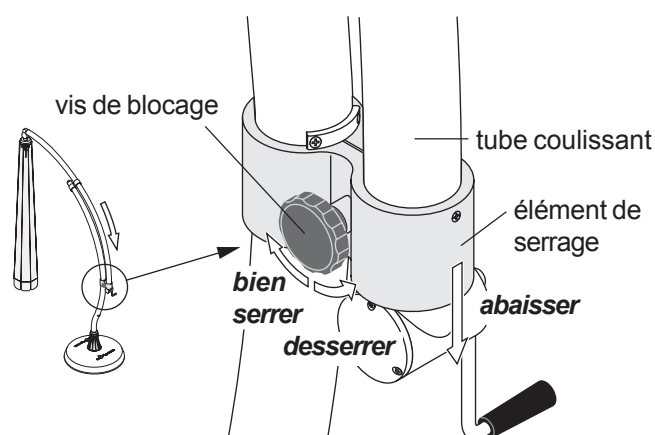

8.4 Tourner le parasol dans le pied de parasol ou du pied fixe



Attention : Risque d'accident !

- Pour tourner le parasol excentré, faites vous aider par une deuxième personne.
- Ne tournez le parasol excentré que lorsqu'il est fermé.

- ⇨ Fermez la protection solaire (voir chapitre 8.3).
- ⇨ Desserrez l'écrou-raccord du logement du mât central jusqu'à ce que le parasol excentré puisse être tourné (env. 2 tours).
- ⇨ Soulevez le parasol excentré d'env. 5 cm (Désencliquetez la douille de sol du support de mât central).
- ⇨ Tournez le parasol excentré à la position souhaitée.
- ⇨ Enfoncez le parasol excentré jusqu'à la butée dans le logement du mât central.
- ⇨ Faites tourner le parasol excentré dans un sens et dans l'autre jusqu'à ce que la douille de sol s'encliquette dans le logement du mât central (centré).



Nota

Lorsque la douille de sol est encliquetée correctement, le parasol excentré ne peut plus être tourné.

- ⇨ Bien fixer le parasol excentré en serrant l'écrou-raccord.

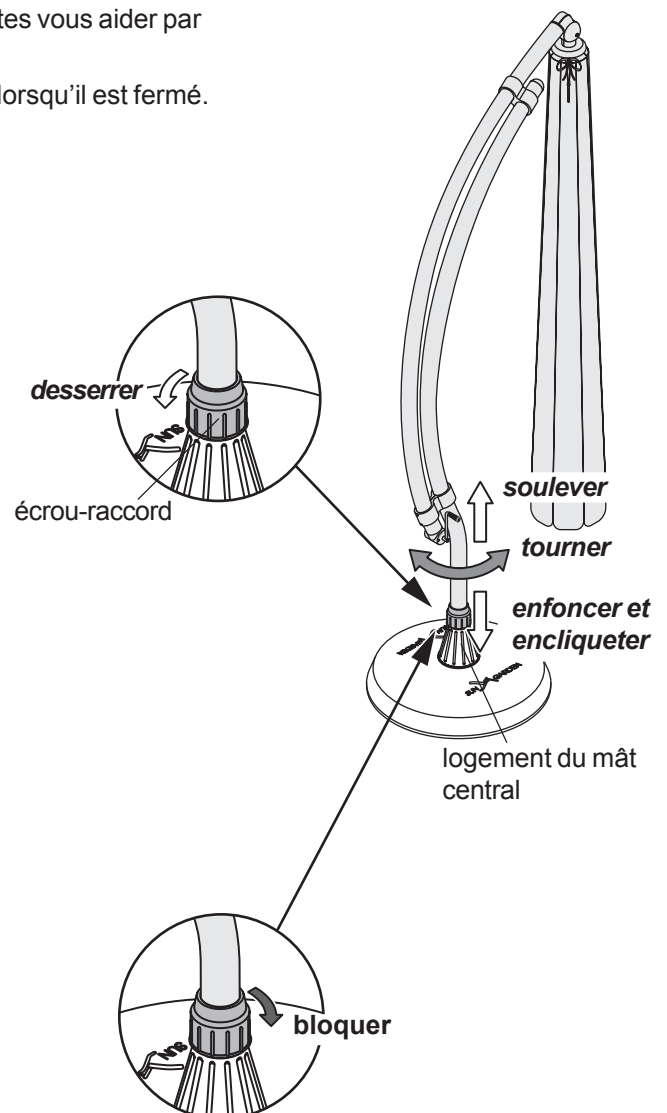

9.0 Enfiler la housse de protection

En cas de non utilisation du parasol, le recouvrir de la housse de protection pour protéger le revêtement pare-soleil de l'encrassement et de tout endommagement.

- ⇒ Ouvrir la housse de protection sur le parasol à partir du mât à l'aide de la baguette y étant cousue.
- ⇒ Fermer la fermeture éclair de la housse de protection à l'aide de la bande de traction et fermer et nouer la bande de fermeture.

* La housse de protection **NE** fait **PAS** partie des fournitures du parasol (à acheter séparément).

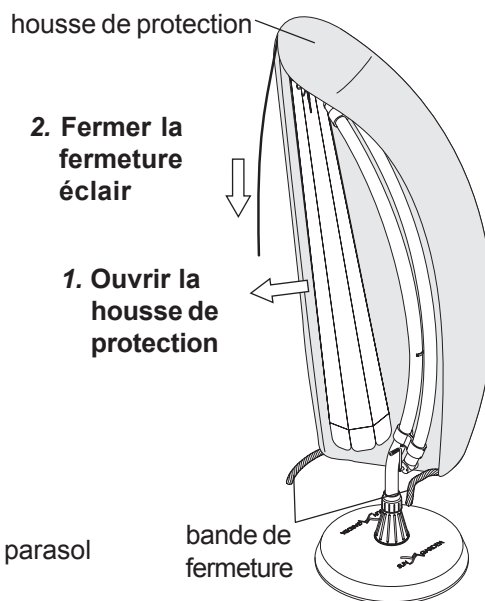

10.0 Entretien de l'Easy Sun PARASOL JUNIOR



Nota

- Pour le nettoyage du parasol, ne pas utiliser pas d'outils tranchants (couteaux, spatules métalliques) ni de produits de nettoyage ou solvants agressifs.
- Ne pas soumettre le parasol à de grandes quantités d'eau lors du nettoyage (ne pas utiliser de tuyau d'eau ni de nettoyeur haute pression).

10.1 Nettoyer le revêtement pare-soleil

Le revêtement de protection contre le soleil se nettoie avec une brosse ou un chiffon humide quand il s'agit de le débarrasser de la poussière et d'un léger encrassement. En cas d'encrassement plus important, le revêtement devra être enlevé de la monture et nettoyé. Vous trouverez des conseils de nettoyage pour le revêtement pare-soleil sur l'étiquette d'entretien cousue à l'intérieur.

10.2 Enlever le revêtement pare-soleil

Outillage nécessaire :

- Tournevis cruciforme n° 2

Opérations:

- ⇒ Enlever toutes les vis de la fixation inférieure du revêtement pare-soleil avec un tournevis cruciforme.
- ⇒ Ouvrir la fermeture éclair et la bande de fermeture de la fixation supérieure du revêtement et retirer le revêtement de la monture par le bas.

Le montage du revêtement pare-soleil s'effectue logiquement dans l'ordre inverse.

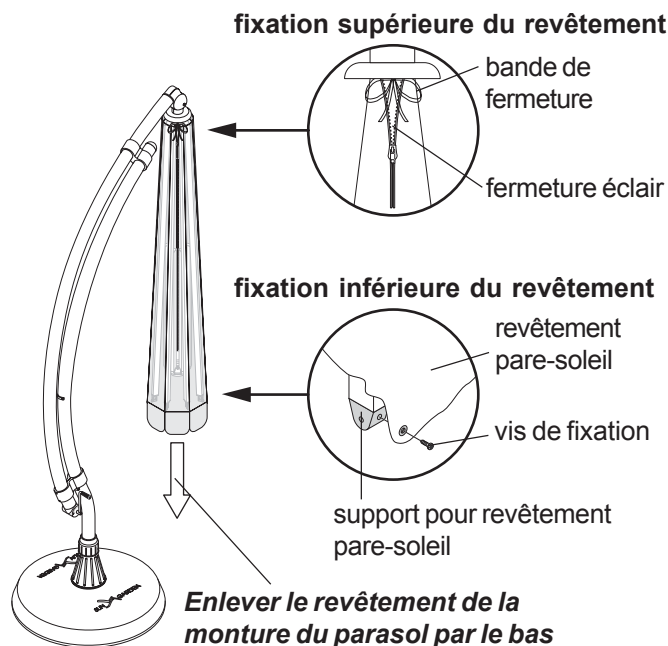

10.3 Imperméabiliser le revêtement pare-soleil

Après le nettoyage, il est nécessaire d'imperméabiliser de nouveau le revêtement pare-soleil.
Pour l'imperméabilisation, utiliser des produits en usage dans le commerce.



Nota

N'utiliser qu'un produit d'imperméabilisation autorisé pour la matière de votre revêtement.
Tenir compte dans tous les cas des conseils d'utilisation du produit employé.

10.4 Nettoyer le parasol

Nettoyer tous les éléments en matière plastique et aluminium avec un chiffon humide.
Pour enlever des encrassements importants, le mieux est d'utiliser un produit de nettoyage doux ne contenant pas de récurant.



Nota

Pour éviter tout endommagement des surfaces des éléments de construction, tenir compte des conseils d'utilisation du produit de nettoyage.

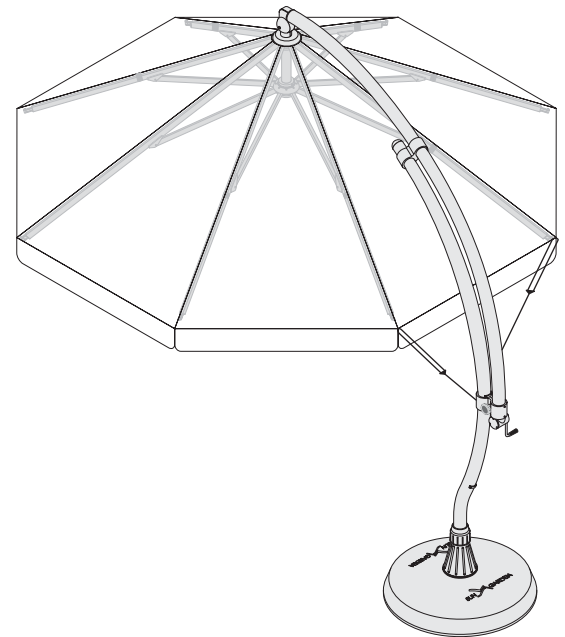
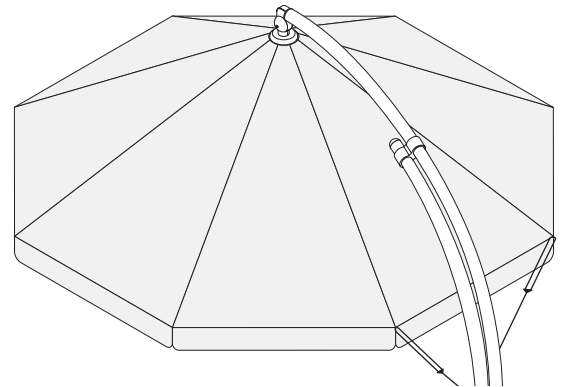

11.0 Entreposage

En cas de non utilisation prolongée et pendant les mois d'hiver, votre parasol et le pied de parasol ou le pied fixe devront être conservés à un endroit sec à l'abri du gel.



Nota

- Pour éviter toute tache d'eau, ne fermer votre Easy Sun PARASOL JUNIOR - qu'à l'état sec, le munir de sa housse de protection et l'entreposer.
- Pour l'entreposer, utiliser autant que possible l'emballage d'origine du fabricant.

Entreposer le parasol:

- Nettoyer le mât et le tube coulissant, le revêtement pare-soleil et la housse de protection.
- Bien laisser sécher le revêtement pare-soleil et la housse de protection.
- Enfiler la housse de protection et entreposer le parasol.

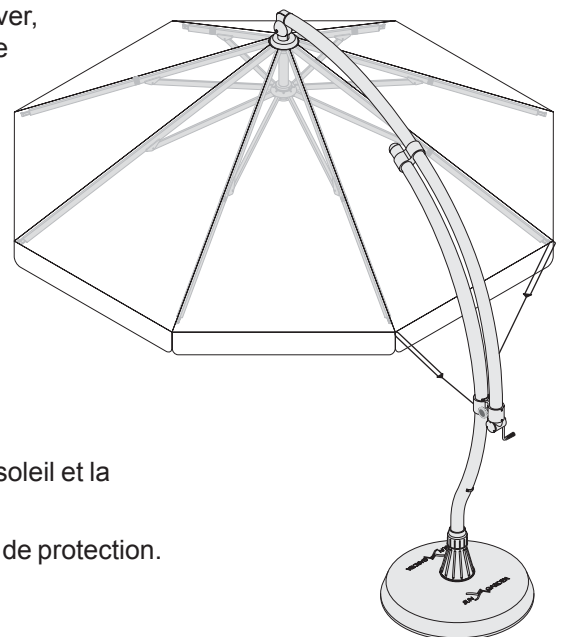

12.0 Maintenance

12.1 Maintenance régulière

Nettoyer régulièrement la zone de glissement du mât et du tube coulissant avec un chiffon humide. Dans cette zone, poussière et saleté rendent le réglage de l'inclinaison difficile et entraînent l'endommagement de la surface des tubes.

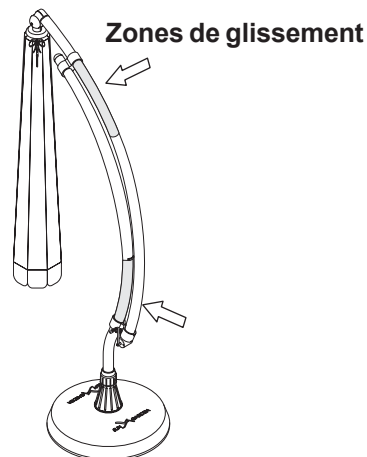

12.2 Maintenance annuelle

Une fois par an, après la première installation ou bien avant d'entreposer le parasol, le soumettre à „inspection“ soutenue à partir de la liste de contrôle suivante.

Liste de contrôle de l'Easy Sun PARASOL JUNIOR:

Contrôle	Reparations
Contrôler l'absence d'endommagement sur le pare-soleil	Remplacer le revêtement pare-soleil ²
Contrôler la fonction de l'élément de serrage (Fonction voir chapitres 4.6 et 8.2)	Remplacer l'élément de serrage ¹
Contrôler l'absence d'endommagement sur la manivelle	Remplacer la manivelle ¹
Contrôler l'absence d'endommagement sur les butées du tube coulissant	Remplacer les butées du tube coulissant ¹
Contrôler le fonctionnement de la manivelle (souplesse)	Remplacer l'axe de la bobine ¹
Contrôler le fonctionnement des freins (lors de l'ouverture et de la fermeture, le parasol doit s'arrêter à n'importe quelle position)	Remplacer le couvercle du carter de treuil ¹
Contrôler l'absence d'endommagement sur la monture	Remplacer la branche de la monture ¹
Contrôler les logements de la monture (voir chapitre 4.4)	Remplacer les logements de la monture ¹
Contrôler l'absence d'endommagement sur la douille de sol (voir chapitre 4.8)	Remplacer la douille de sol ¹
Soumettre l'ensemble du parasol à un contrôle visuel	Remplacer les pièces endommagées ¹

1) prendre contact avec notre centre de service après-vente

2) voir chapitre entretien

13.0 Centre de service après-vente / Fourniture de pièces détachées

Pour toute question relative à la maintenance, pour faire appel à notre service réparation ainsi que pour commander des pièces de rechange, veuillez vous adresser à notre centre de service après-vente (voir fiche d'information Centre de service après-vente / Fourniture de pièces détachées) ou rendez-nous visite sur Internet à www.sun-garden.de

14.0 Gestion des déchets

Le parasol excentré se compose de pièces métalliques et plastiques.
Assurer l'élimination des déchets des différents matériaux conformément aux dispositions régionales relatives à l'environnement et à la gestion des déchets.
Pour toute question relative à la gestion des déchets, veuillez vous adresser aux points de collecte locale ou à notre centre de service technique (cf. fiche information centre de service technique / *service fourniture de pièces détachées*).

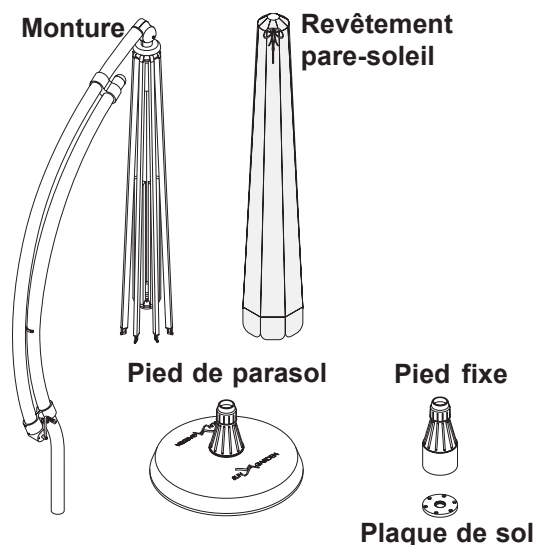

15.0 Données techniques

Hauteur totale (H):	
le tube coulissant étant rentré	= ca. 2440 mm
le tube coulissant étant sorti	= ca. 2600 mm
Hauteur de passage (Hd)	= ca. 2020 mm
Profondeur (T) / fermé:	
Pied de parasol	= ca. 1100 mm
Pied fixe	= ca. 760 mm
Profondeur (T) / ouvert:	
Pied de parasol	= ca. 3220 mm
Pied fixe	= ca. 2890 mm

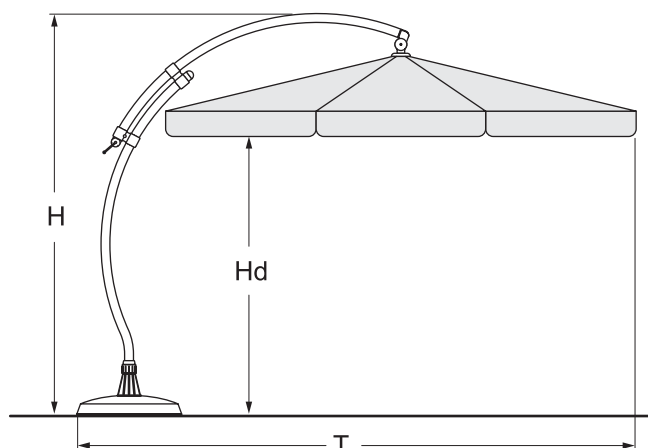

Largeur (B) / fermé:	
Pied de parasol	= ca. 880 mm
Pied fixe	= ca. 400 mm
Largeur (B) / ouvert:	= ca. 2240 mm

Dimensions du revêtement de protection contre le soleil:	
Diamètre	= ca. 2500 mm

Diamètre du mât et du tube coulissant	= 50 mm
--	---------

Poids: Parasol complet	= ca. 13,5 kg
-------------------------------	---------------

Poids / revêtement de protection contre le soleil:	
Polyester	= ca. 1,2 kg
Polypropylène	= ca. 1,3 kg

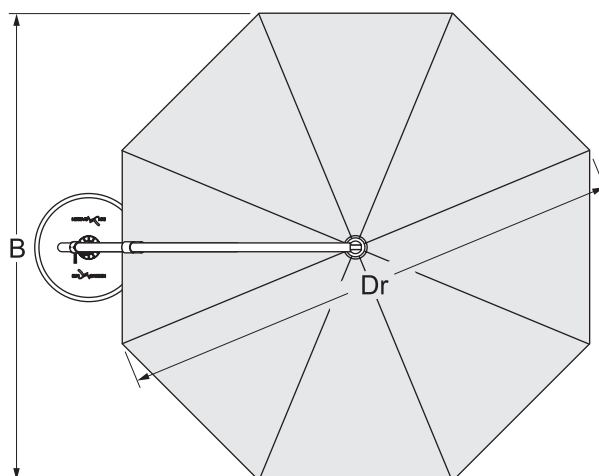

16.0 Garantie

La société Sun Garden GmbH, Emsdettener Straße 233, 48485 Neuenkirchen, accorde 2 ans de garantie pour ses produits, ce qui signifie que les pièces de Sun Garden GmbH qui sont défectueuses suite à des vices de matériau ou de fabrication, seront remplacées ou réparées selon votre choix.

Sont exclus de la garantie :

- Les dommages résultant de la non observation des instructions de montage et de service ou de réparations effectuées de manière arbitraire.
- Les produits dont le numéro de fabrication a été enlevé ou détruit.
- Les dommages résultant de force majeure.

Pour apporter la preuve de droits à garantie, le bon de garantie entièrement rempli devra être présenté ainsi que le bon d'achat (pièce justificative de paiement).

Le délai de garantie commende le jour de l'achat.

Pour le déroulement de droits à garantie, veuillez procéder comme suit :

- Remplir entièrement le bon de garantie en faisant une brève description du défaut.
- Joindre le bon d'achat au bon de garantie.
- Rapporter l'article complet (pièces individuelles, voire éléments de livraison) au commerçant, celui-ci se chargera des opérations de garantie pour vous.

Cette garantie ne limite pas les droits de réclamation du client ayant trait à l'exécution ultérieure, la résiliation, la diminution ou les dommages et intérêts vis-à-vis du vendeur.



Nota

Pour éviter tout autre endommagement, utiliser autant que possible l'emballage d'origine pour le transport du parasol.

Bon de garantie

Indications de la plaque signalétique :

Modèle : _____

N° de fabrication : _____

Date d'achat : _____

Adresse du client :

Adresse du commerçant:

Cachet du commerçant et signature :

Description sommaire des défauts :

à découper ou copier



